

アペックス パワー・フルコンピュータ ユニット

# POWERFC

APEXI POWER FULL COMPUTER UNIT

## 取扱説明書

この度は、弊社製品をお買い上げいただきまして、まことにありがとうございます。本製品を正しくお使いいただくために、取扱説明書をよくお読みください。また、いつでも取出して読めるよう、取扱説明書は本製品のそばに保管してください。本製品を、他のお客様にお譲りになるときは、必ずこの取扱説明書と保証書もあわせてお譲りください。



商 品 名 称	パワーFC	
商 品 コ ー ド	414-N025	414-N026
用 途	エンジン制御(Dジェトロ制御)	
適合車種(通称名)	スカイライン GT-R	
車 両 型 式	BNR34	BNR32/BCNR33
エ ン ジ ン 型 式	RB26DETT	
年 式		
トランスミッション形式	マニュアルトランスミッション	
備 考		



株式会社 アペックス

A'PEX Chasing Our Dreams - A complete line of customized car and automotive parts developed with state of the technology art and new ideas. Our company is A'PEX which means the highest in quality.

# 目次

## 第1章 パワーFC取扱説明

安全上のご注意	6
本製品の特徴	8
各部名称と働き	10
パーツリスト	10
各部の名称	10
本製品を使用するのに必要なパーツ	11
オプションパーツについて	11

## 第2章 パワーFC取付け

取付けの準備	14
Φ4ニップルの取付け	16
圧力センサの取付け	18
純正ECUの取外し	20
圧力センサハーネスの取付け	21
パワーFCの取付け	24
エンジンをかける前に	25
走行する前にアイドルリングを確認	28
走行するにあたり	30
こんな時は?	30

**第3章、第4章は、別売FCコマンドーの操作方法が書かれています。**  
別売FCコマンドーをお買い上げいただいたとき、本取扱説明書が必要となります。

### 第3章 FCコマンダー操作方法概要

機能の主な内容	34
モニターモードで出来ること	36
セッティングモードで出来ること	37
その他のモードで出来ること	39

### 第4章 FCコマンダー操作方法

#### モニターモード

エンジン制御状態の表示を行う。	42
マップトレース表示を行う。	46

#### セッティングモード

点火時期マップの変更を行う。	48
燃料補正マップの変更を行う。	50
圧力センサ特性の変更を行う。	52
インジェクタ補正を行う。	54
過給圧を変更する	58
加速増量補正の変更を行う。	62
テスト補正を行う。	64
始動時燃料噴射時間の変更を行う。	66
水温補正の変更を行う。	68
レブリミット・アイドル回転数の変更を行う。	70

#### その他のモード

プログラムバージョンの表示を行う。	72
入出力信号の表示を行う。	74
オリジナル機能の設定を行う。	76
コントラスト・バックライトの調整を行う。	78
データの初期化を行う。	79

.....

## ご注意

1. 本書の内容について、将来予告なしに変更することがあります。
2. 本書の内容については万全を期して作成しましたが、万一ご不審な点や誤りなど、お気づきのことがありましたらご連絡ください。
3. 本書に記載されている社名や商品名は、各社の登録商標または商標です。
4. 本書の一部または全部を無断で複製することは禁止されています。また、個人としてご利用になるほかは、著作権法上、弊社に無断では使用できません。
5. 故障、修理その他の理由に起因するメモリ内容の消失による、損害などにつきましては弊社では一切その責任を負えませんので、あらかじめご了承ください。
6. 本製品、及びオプションパーツの仕様、価格、外見等は予告なく変更することがあります。
7. 本製品は、日本国内での使用を前提に設計したものです。海外では使用しないでください。

This product is designed for domestic use only.  
It must not be used in any other country.

.....

# 第1章                    パワーFC取扱説明

---



安全上のご注意.....	6
本製品の特徴.....	8
各部名称と働き.....	10
本製品を使用するのに必要なパーツ.....	11
オプションパーツについて.....	11

---

## 安全上のご注意

製品を安全にご使用いただくために、「安全上のご注意」をご使用の前によくお読みください。お読みになった後は必要に応じてご覧になれるよう大切に保管してください。弊社の「取扱説明書」には、あなたや他の人への危害及び財産への損害を未然に防ぎ、弊社の商品を安全にお使いいただくために守っていただきたい事項を記載しています。その表示(シグナルワード)の意味は右記のようになっております。内容をよく理解してから本文をお読みください。

### ■表示の説明

表 示	表 示 の 意 味
 <b>警告</b>	この表示を無視して誤った取扱・作業を行うと、本人または第三者が死亡または、重傷を負う恐れが想定される状況を示します。
 <b>注意</b>	この表示を無視して誤った取扱・作業を行うと、本人または第三者が軽傷または、中程度の損害を負う状況、及び物的損害の発生のみが想定される状況を示します。

### **警告**

- **本製品は、適応車両・適応商品以外には絶対に使用しないでください。**  
適応車両・適応商品以外での動作は一切保証できません。また、思わぬ事故の原因になるので絶対におやめください。
- **本製品ならびに付属品を、弊社指定方法以外の使用はしないでください。**  
その場合のお客様ならびに第三者の損害や損失は一切保証いたしません。
- **運転者は、走行中に本製品を操作しないでください。**  
運転操作に支障をきたし、事故の原因になります。
- **本製品は、しっかりと固定し運転の妨げになる場所・不安定な場所に取付けないでください。**  
運転に支障をきたし、事故の原因になります。

 **警告**

- **取付け作業はバッテリーのマイナス端子を取外してから行ってください。**  
ショートなどによる火災、電装部品が破損・焼損する原因になります。
- **本製品に異音・異臭などの異常が生じた場合には、本製品の使用をすみやかに中止してください。**  
そのまま使用を続けると、感電や火災、電装部品の破損の原因になります。お買い上げの販売店または、最寄りの弊社営業所へお問い合わせください。
- **コネクタを外す場合は、必ずコネクタを持って取外してください。**  
ショートなどによる火災、電装部品が破損・焼損する原因になります。
- **本製品の配線は必ず取扱説明書に通り行ってください。**  
配線を間違えますと、火災、その他の事故の原因になります。
- **万一実走による調整が必要なときは、他の交通の妨げにならないように十分注意し、交通法規を守った運転をしてください。**

 **注意**

- **本製品の取付けは、必ず専門業者に依頼してください。**  
取付けには専門の知識と技術が必要です。専門業者の方は、本製品が不安定な取付けにならないように行ってください。
- **本製品の加工・分解・改造は行わないでください。**  
事故・火災・感電・電装部品が破損・焼損する原因になります。
- **本製品を落下させたり強いショックを与えないでください。**  
作動不良を起こし、車両を破損する原因になります。
- **直射日光のあたる場所には取付けしないでください。**  
作動不良を起こし、車両を破損する原因になります。
- **高温になる場所や水が直接かかる場所には取付けしないでください。**  
感電や火災、電装部品を破損する原因になります。作動不良を起こし、車両を破損する恐れがあります。

## 本製品の特徴

パワーFCは、アペックス独自のエンジン制御をおこなう、エンジンコントロールユニット(以下、ECU)で、次のような特徴をもっています。

### ■ 吸気抵抗を大幅に低減する圧力センサ(Dジェット口)制御

本製品は、空気量の測定に限界のある純正エアフローメータを使用せず、絶対圧で300 kPaを測定できるワイドレンジ圧力センサを使用することにより、吸入抵抗の大幅な低減と、増大した吸入空気量に対して高精度な燃料制御を実現しました。

### ■ スロットル制御に頼らない、6連独立スロットル対応完全Dジェット口制御

絶対的な精度が保証できないスロットル信号に頼らない、完全Dジェット口制御を実現。従来からの多連独立スロットルのエンジン制御は、スロットル信号による制御は必要不可欠のものでした。しかし、パワーFCでは、スロットル信号は絶対的な数値として制御に扱うには信頼性(精度)が低いため、変化量という相対的な値として使用する以外は、使用していません。これはアペックス独自の新制御により、スロットル制御を必要としない高精度のエンジン制御を可能にしたためです。

### ■ カプラ・オン接続フルコンピュータ

パワーFCは、純正ECUと同様のコネクタを持っている完全置き換えECUです。これにより、ECUのコネクタを接続するだけでアペックスチューニング仕様の制御が可能になります。(本製品では、純正装着されていない圧力センサの配線が必要になります。)当然、純正ECUの下取りはなく、純正ECUはお手元に置いておくことが可能です。



## ■ 数々の自社テストをクリアした高性能エンジン制御

パワーFCは、ダイノパックテスト、エミッションテスト、高地テスト、低温テストなど数々の自社テストをクリアしています。それにより高出力を実現しながら、排気ガス規制値をクリアした低エミッション性能を両立。そして、氷点下の寒冷の土地、また標高が高く気圧の低い土地においても、場所を選ばず高機能・高性能なエンジン制御を実現します。

## ■ パワー・トルク向上を実現したベストセッティングデータ

パワーFCの初期データは、ダイノパックテストによりパワー・トルクの向上を実現したベストセッティングデータとなっています。高精度なセッティングとハイパワー車にも対応できるよう燃料マップや点火マップの格子を20×20とし高精度なエンジン制御を実現しています。

## ■ チューニングに対応したアベックス独自のウォーニング機能

パワーFCには、エンジンチェックランプを使用したウォーニング機能がついています。センサ異常時にエンジンチェックランプを点灯させることは、もちろん、独自のウォーニング機能としてインジェクタ全開時、ノッキング発生時にエンジンチェックランプの点滅をおこなうことにより、ドライバに警告を行います。



## ■ バッテリーをはずしてもデータの消えないバッテリーレスメモリ

パワーFCには、セッティングデータや学習値をメモリするのに電源を必要としません。したがって、バッテリーを取外しても、パワーFCを取外してもセッティングデータや学習値が消えることはありません。別売のFCコマンダーを使用すればセッティングデータと学習値の初期化がおこなえます。

## 各部名称と働き

### ■パーツリスト

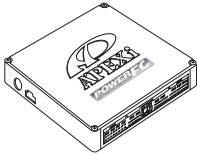
本製品取付けの前に、必ずパーツリストを確認し異品や欠品のないことを確認してから作業してください。万一パーツリストと相違がある場合には、弊社各営業所へご連絡ください。(弊社各営業所の連絡先は、裏表紙に記載してあります。)

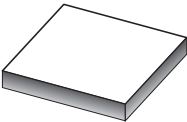
1.POWER FC	2.保証書	3.取扱説明書	4.マジックテープ
			
1台	1枚	1冊	2組

### ■各部の名称

**FC-COMMANDER接続コネクタ**

(別売のFC-COMMANDERを)  
接続する為のコネクタです。)

**パワーFC**

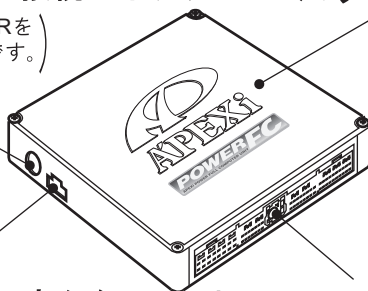

**圧力センサ接続コネクタ**

(別売圧力センサのハーネスを)  
接続するコネクタです。)

**車両ハーネス接続コネクタ**

(車両ハーネスを)  
接続するコネクタです。)

### ⚠ 注意

●本製品を使用時は、必ずハイオクガソリンを使用してください。

パワー・トルク向上を実現するため、ハイオクガソリンの御使用を前提にしたセッティングが行われています。レギュラーガソリンを御使用されますと、ノッキング発生の原因となりエンジンを破損する恐れがあります。

## 本製品を使用するのに必要なパーツ(別売)

本製品は、純正で使用しているエアフローメータを取外し、圧力センサによりDジェトロ制御をおこないます。

そのために、別途圧力センサ2個を用意し取付ける必要があります。パワーFCに圧力センサを取付けるためには、圧力センサハーネスが必要になります。

別途下記パーツをお買い上げの上、必ず圧力センサ取付けをおこなって使用してください。

- 圧力センサ ..... 2個 (商品コード:499-A008)
- 圧力センサハーネス ..... 1本 (商品コード:415-XA04)

## オプションパーツについて

次ページに続く 

### ■FC-COMMANDER

商品コード:415-X001

#### FCコマンダー装着により 簡単にセッティング変更が可能

パワーFCに、別売FCコマンダーを接続することにより、燃料マップや点火マップなどのセッティングデータの変更が簡単におこなえます。また、パワーFCに入出力されるさまざまなデータのモニタが可能となります。

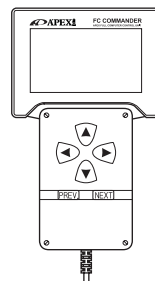

#### (モニタ項目)

- インジェクタ開弁率
- 点火時期
- 圧力センサ電圧
- エンジン回転数
- 車速
- 吸気圧
- ノッキングレベル
- 水温
- 吸気温
- バッテリ電圧

#### (セッティング項目)

- 点火時期マップ
- 燃料補正マップ
- 圧力センサ特性
- インジェクタ噴射時間補正
- 過給圧設定
- 加速増量補正
- 始動時燃料噴射時間
- 水温補正
- 回転設定

← 前ページの続き

## オプションパーツについて

### ■BOOST CONTROL KIT

商品コード:415-A001

#### BOOST CONTROL KITを 装着することにより高精度の過給圧制御を実現

BOOST CONTROL KITをパワーFCに接続することにより、素早い立ち上がりと安定性に優れた過給圧制御を行うことが可能です。ソレノイドバルブをデューティ制御することにより、設定過給圧になるよう制御を行います。過給圧とデューティの設定は、別売のFCコマンダーを使用することにより、任意に設定可能です。

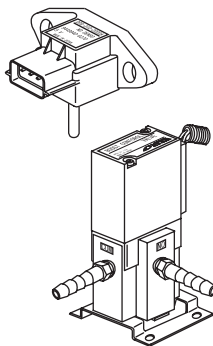

本製品で、上記BOOST CONTROL KITをご使用になる場合、上記製品に付属している圧力センサーハーネスの配線加工が必要になります。配線の加工内容については、32ページの囲みを参照してください。

## 第2章

## パワーFC取付け

取付けの準備 .....	14
φ4ニップルの取付け .....	16
圧力センサの取付け .....	18
純正ECUの取外し .....	20
圧力センサハーネスの取付け .....	21
パワーFCの取付け .....	24
エンジンをかける前に .....	25
走行する前にアイドルリングを確認 .....	28
走行するにあたり .....	30
こんな時は? .....	30

# 取付けの準備

## 取付け作業の流れ

- 1. φ4ニップル取付け .....16
- 2. 圧力センサ取付け .....18
- 3. 純正ECU取外し .....20
- 4. 圧力センサハーネス取付け .....21
- 5. パワーFCの取付け .....24

## 取付け作業を行う前に用意するもの

### ■取付けに必要な主な工具

- 圧着ペンチ ..... スプライス、ギボシの取付け
- 8.7mmドリル ..... φ4ニップル取付けタップ下穴
- M10×P1.25タップ ..... φ4ニップル取付けネジきり

### ■取付けに必要な部品

- φ4ニップル ..... インテークマニホールドに取付け
- 液体ガスケット ..... φ4ニップルネジ部塗布
- 圧力センサ ..... 吸気管圧測定
- 圧力センサハーネス ..... 圧力センサーパワーFC接続用
- φ4ホース、φ4スリーウェイ ..... 圧力センサ配管

### ●スプライス使用方法

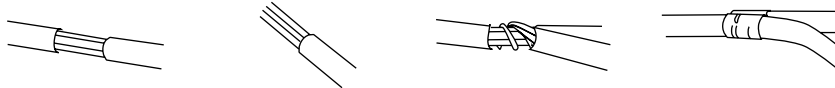
- ① 接続する線の被覆を5mmくらい剥く
  - ② 分岐させる線を10mmくらい剥く
  - ③ 線をからめる
  - ④ スプライスを電工ペンチで確実にかしめる。
- 

※かした部分はビニールテープなどで確実に絶縁してください。

## ●ギボシ使用方法

①線の被覆を  
8mmくらい剥く

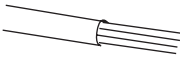

②スリーブを  
被せる

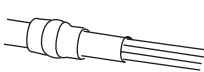

③線を折り返す

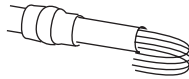

④ギボシを電工ペンチで  
確実にかしめる

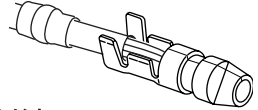

※下の図を参考に、かしめが確実にされているか確認してください。

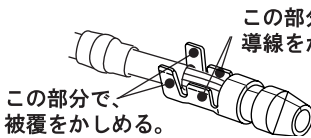

かしめを配線に、  
くいこませる。

## ■インテークマニホールド付近分解図

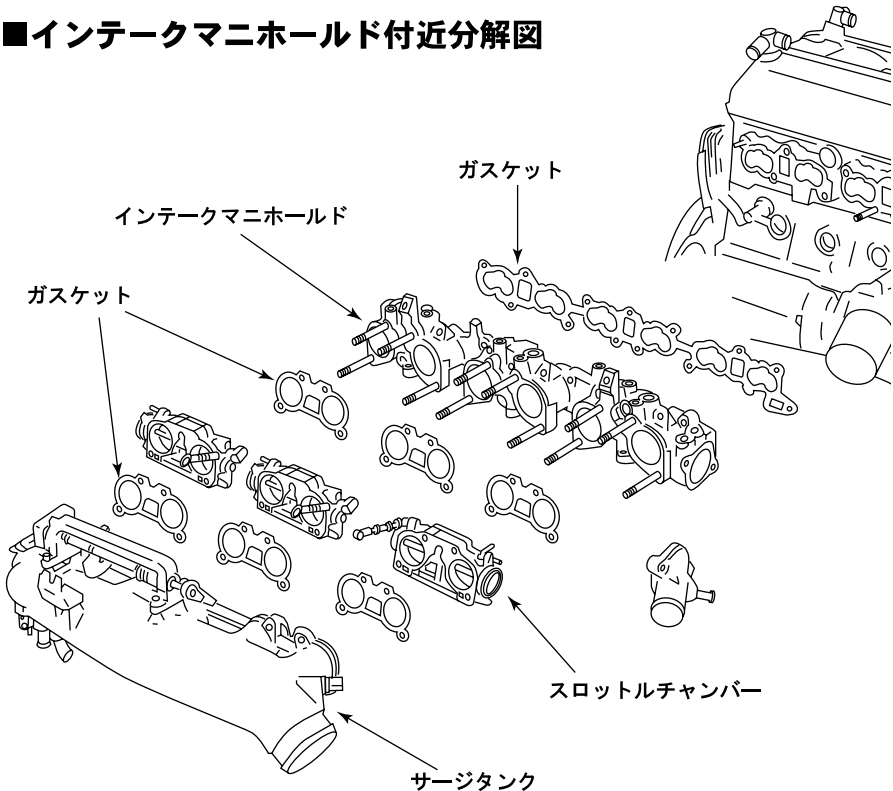

## φ4ニップルの取付け

### 1. インテークマニホールドを外します。

インテークマニホールドの取外し要領については、日産自動車(株)発行の整備要領書をご覧になった上で、作業を行ってください。

### 2. φ4ニップル取付け位置図を参考に、8.7mmのドリルでφ4ニップル取付けの為の下穴を開けます。

φ4ニップルは、**3番気筒と4番気筒**のインテークマニホールドに取付けます。

取付ける位置については下図を参考にしてください。

#### ●φ4ニップル取付け位置図

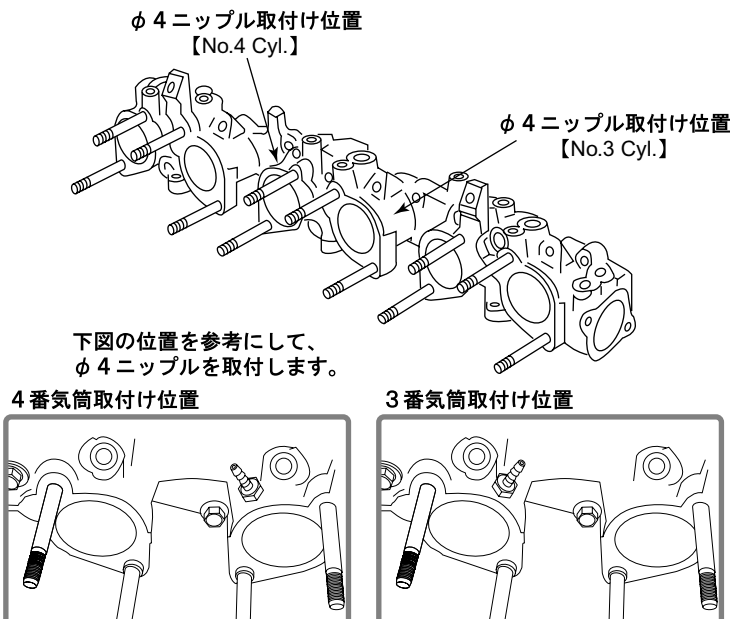



### 3. 下穴にM10×P1.25のタップを使用し、ネジ山を作ります。

### 4. φ4ニップルのネジ部に液体ガスケットを塗布し、ネジ山に取付けます。

ネジ部にシールテープは使用しないでください。ねじ込みすぎによりネジ部を破損しないように注意してください。

液体ガスケットが完全に乾くまで（塗布後、半日程度）は、エンジンを始動しないでください。

液体ガスケット塗布部  
(ニップルネジ部に塗布する)

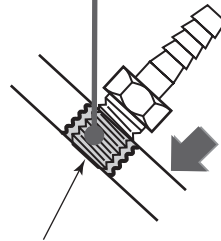

インテークマニホールド内に、ニップルのネジ部が出っ張らないように取付けます。

### 5. インテークマニホールド内にゴミや異物が混入していないかを確認します。

インテークマニホールド内に、ドリルやタップを使用した際に発生した切粉などが残っていないか確認してください。エンジンが異物を吸い込むとエンジン破損の原因になります。

### 6. インテークマニホールドを取付けます。

インテークマニホールドの取付け要領については、日産自動車(株)発行の整備要領書をご覧になった上で、作業を行ってください。

# 圧力センサの取付け

## 1. 圧力センサ取付け位置を検討します。

本製品では、圧力センサを、3番気筒・4番気筒用と2個使用します。  
それぞれ圧力センサの取付け位置を検討してください。

圧力センサ取付け位置例を参考にして、インテークマニホールドに取付けたニップルから圧力センサまでを接続するφ4ホースの長さが、20cmを超えない位置を検討してください。

### 以下の条件を満たす場所に圧力センサを取付けてください。

- インテークマニホールドより上の高さにする。
- φ4ホース取付け口を下に向ける。
- 水のかかるような場所を避ける
- 高温になる場所を避ける。
- φ4ホースが20cmを超えないようにする。

## 2. φ4ホースで、φ4ニップルと圧力センサを接続します。

3番気筒、4番気筒それぞれのφ4ニップルと圧力センサを接続してください。  
φ4ホースの長さが、20cmを超えないようにしてください。

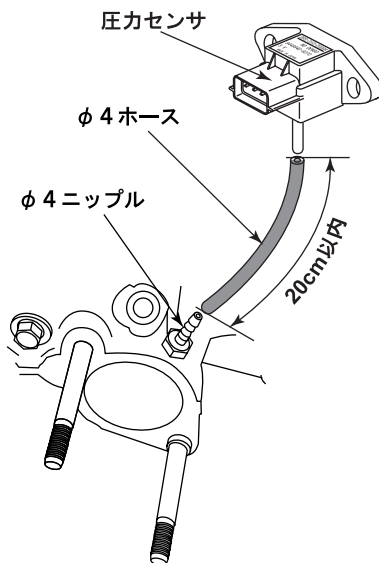

## 3. 圧力センサを固定します。

取付けが不安定にならないよう、2個それぞれ確実に固定してください。

### ■圧力センサ取付け位置例

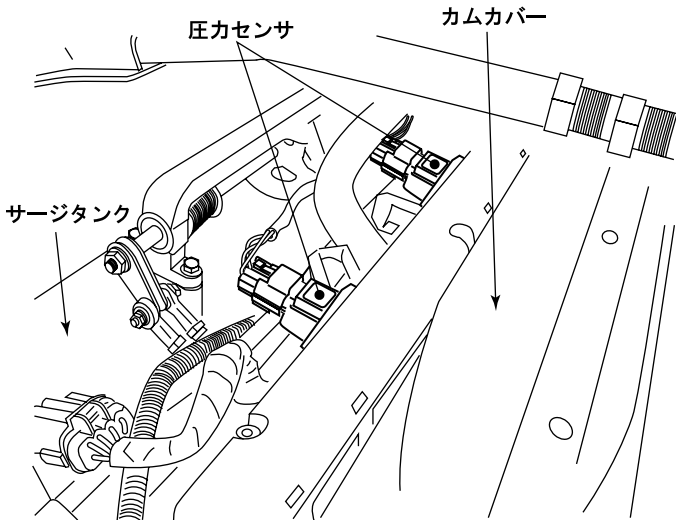

## 純正ECUの取外し

### 1. バッテリーのマイナス(-)端子を外します。

カーオーディオやカーナビゲーション等、常時電源によりバックアップしている設定が失われてしまいます。あらかじめ、必要な設定はメモに残しておくようお願いいたします。当社は、バッテリーのマイナス(-)端子を外したことにより生じたお客様の損害について、一切の責任は負いかねます。

### 2. ECU配置図を参考にして、ECUの配置場所を確認します。

#### ■ECU配置図

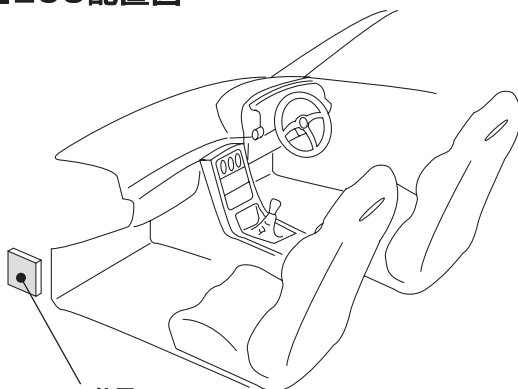

#### ECU位置

(助手席左側に設置されています。)

### 3. 純正ECUに接続されている車両ハーネスのコネクタをECUから取外します。

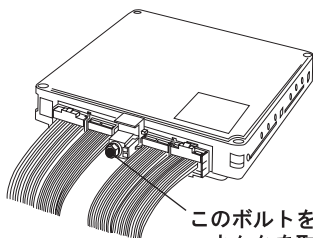

このボルトを緩めて、  
コネクタを取り外します。

# 圧力センサハーネスの取付け 次ページに続く ➡

下図の圧力センサハーネス接続図を参考にして、次ページ以降に書かれている作業を行ってください。

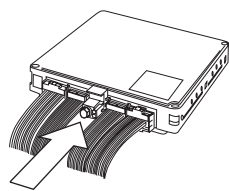
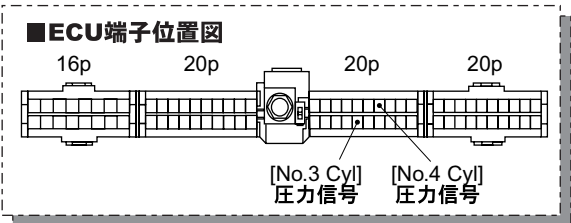
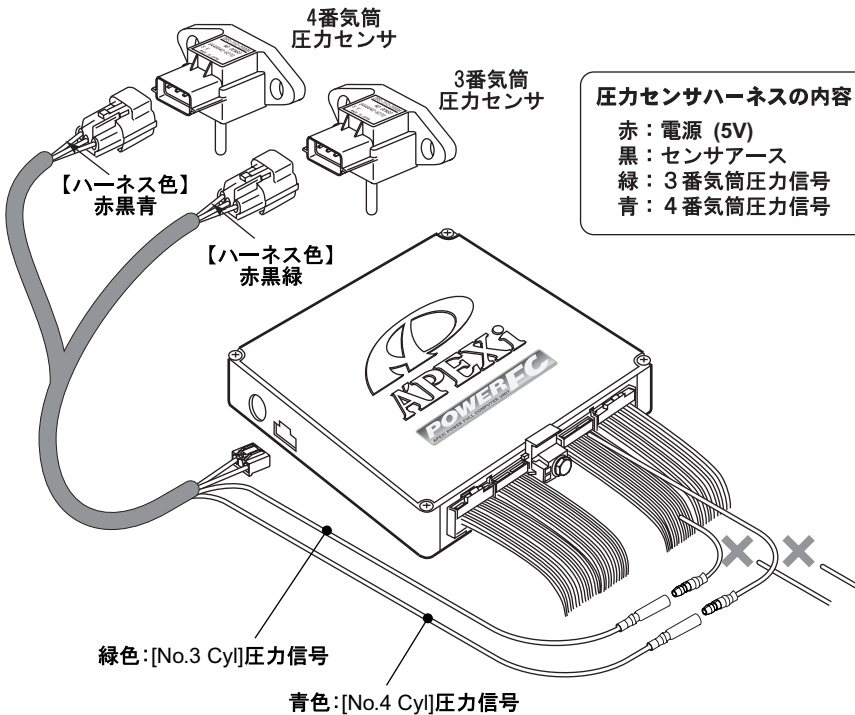

左図の、ECU端子位置図は、コネクタを矢印の方向から見た場合です。

← 前ページの続き

室内側  
圧力センサハーネス

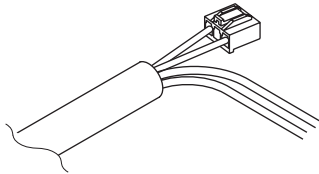

**1.** 圧力センサハーネスをエンジンルームから室内に引き込みます。

白い3極のコネクタがついている方が、室内(パワーFC)側になります。

**2.** 圧力センサに、圧力センサハーネスを接続します。

3番気筒接続用、4番気筒接続用に分かれています。

それぞれ同様のコネクタ形状をしているため、ハーネスの色を確認し間違いの無いよう確実に接続してください。

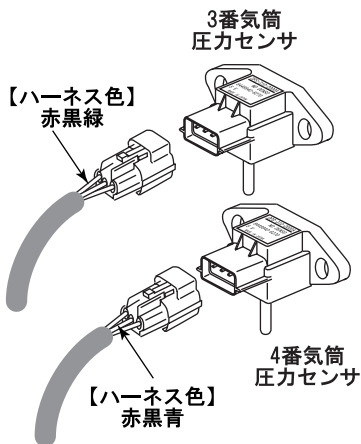

**3番気筒用**

赤:電源 黒:アース 緑:圧力信号

**4番気筒用**

赤:電源 黒:アース 青:圧力信号

**3.** 圧力センサハーネスの室内側から出ている青と緑のハーネスを、車両ハーネスと接続します。

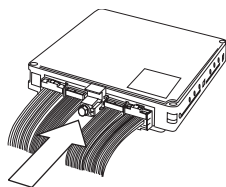
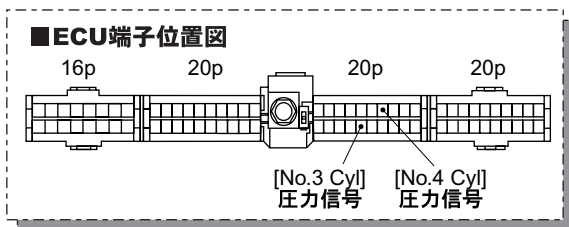

左図の、ECU端子位置図は、コネクタを矢印の方向から見た場合です。

# 圧力センサハーネスの取付け

本製品では、エアフローメーター信号の代わりに、圧力信号を接続します。

圧力センサハーネスの室内側からでている、青と緑のハーネスを右図の端子位置に接続します。

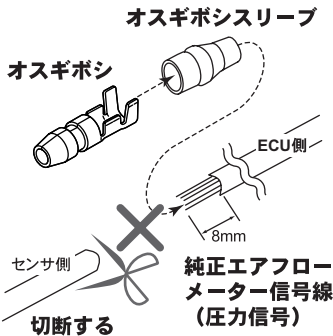

- 1) ECU端子位置図を参考に、圧力信号位置のハーネスを切断しECU側のハーネスにオスギボシを取付けます。  
切断したハーネスは、ビニールテープなどで絶縁してください。

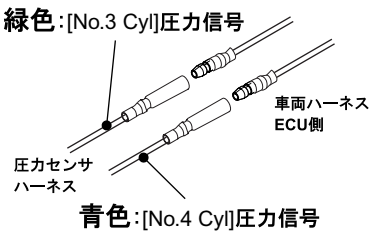

- 2) 圧力センサハーネスの青と緑のハーネスに、メスギボシを取付けます。
- 3) 3番気筒、4番気筒の位置を間違わないように注意して、ギボシを接続してください。

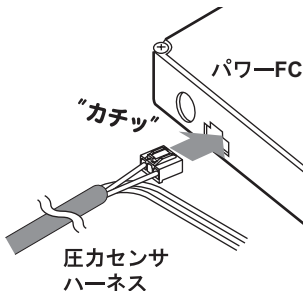

## 4. 圧力センサハーネスの室内側に付いている白い3極コネクタを、パワーFCに接続します。

コネクタは、“カチッ”とロック音がするまで確実に押し込んでください。

## パワーFCの取付け

純正ECUの取外しと逆の手順で、純正ECUの代わりにパワーFCの取付けを行ってください。

### 1. パワーFCに、車両ハーネスのコネクタを接続します。

手でカプラーの両脇を押し込みながら中央部のボルトを締めます。

### 2. パワーFCを、付属のマジックテープ等を使用して適当な位置に確実に取付けます。

本体はしっかりと固定し運転の妨げになる場所や不安定な場所には取付けないでください。

### 3. バッテリーのマイナス(-)端子を取付けます。



# エンジンをかける前に

次ページに続く 

すべての取付け作業が終了したら、エンジンをかける前に以下の内容を確認してください。

**1** 取付けを  
再度確認して  
ください。

## ■ 取付け・接続されていますか？

- 圧力センサ
- 圧力センサハーネス
- パワーFC
- 車両ハーネス
- バッテリーのマイナス(-)端子

ハーネスが無理な取回しになっていないか確認してください。

**2** イグニッション  
スイッチを  
オンにしてください。

## パワーFC本体、および車両から異音・異臭などの異常はありませんか？

本製品に異音・異臭などの異常が感じられた場合には、本製品の使用をすみやかに中止し、お買い上げの販売店、または最寄の弊社営業所へお問い合わせください。

次ページに続く

← 前ページの続き

前ページから続く

**3** 必要に応じて、  
初期設定を  
変更してください。

■ **別売ブーストコントロールキットは使  
用していますか？**

別売ブーストコントロールキットを使用しない場合には、初期設定のままでは走行することが出来ません。初期設定の変更は別売FCコマンダーで行うことが出来ます。設定方法はP39をご覧ください。詳しくは、販売店または弊社営業所まで、お問い合わせください。

■ **本製品の初期データはノーマル車両  
にて開発を行っています。**

車両の仕様によっては、セッティングが必要になる場合があります。

● **セッティングが必要になる場合**

- ・ ノーマル車両と異なった仕様の場合
- ・ 本製品の初期セッティングが車両に合わない場合

次ページ下囲みの「セッティング変更を行う方法」をご覧ください。

次ページに続く

# エンジンをかける前に

前ページから続く

**4** ハイオクガソリンを使用しているか確認してください。

**■ハイオクガソリンを使用していますか？**

パワー・トルク向上を実現するため、ハイオクガソリンの御使用を前提にしたセッティングが行われています。レギュラーガソリンを御使用されますと、ノッキング発生の原因となりエンジンを破損する恐れがあります。

**5** エンジンチェックランプが点灯していないことを確認してください。

パワーFCは独自の自己診断機能により、各センサの異常を発見すると、エンジンチェックランプを点灯します。

その場合、異常なセンサを修理、または交換を行ってください。

別売FCコマンダーをお買い上げのお客様は、【etc.】→【Sensor/SW check】で、異常内容を確認することができます。

## セッティング変更を行う方法

● **別売FCコマンダーを使用し、お客様ご自身でセッティングを行う。**

セッティングには、知識や経験、また空燃比計などの測定機材が必要になります。セッティングの変更はお客様ご自身の責任で行ってください。セッティングの変更によるエンジン破損などのトラブルは、当社は一切の責任を負いません。

● **パワーエクセルディーラーに、セッティングを依頼する。**

アベックスが認定するパワーエクセルディーラーにて、セッティングの変更を有償にて行っております。詳しい内容については、パワーエクセルディーラーにお問合わせください。最寄りのパワーエクセルディーラーの住所、電話番号は、弊社お客様相談室、または各営業所までお問い合わせください。

## 走行する前にアイドリングを確認

パワーFCは、車両の個体差によるアイドリング不良を補正するためアイドリング学習を行っています。

パワーFC取付直後、初期アイドリング学習を行わずすぐに走行すると、アイドリング不良及び走行後エンジンストールの可能性があり大変危険です。必ず、アイドリング学習を行ってから走行してください。なお、アイドリング学習は、低水温時を除いて、アイドリング中常に行っています。

**1** エンジンを始動し、  
暖機してください。

必ず前項の「**エンジンをかける前に**」の内容を確認してください。

### アイドリングを確認する準備

- ・ エンジンを暖機してください。
- ・ 冷却水温度が80℃を超えてからアイドリングを確認してください。

別売FCコマンダーをお買い上げのお客様は、**【monitor】**→**【1～8channel】**で冷却水温を確認することができます。  
FCコマンダーをお持ちでないお客様は、目安として純正の水溫計が安定してから、アイドリングを確認してください。

**2** 右のページの  
各条件それぞれで  
アイドリングを  
確認してください。

右ページ下囲みの「**アイドリングを確認する条件**」のそれぞれの条件を、上囲みの「**アイドリングの確認方法**」に従ってアイドリングの学習を行ってください。

## ■アイドリングの確認方法

### ●エンジン回転数が不安定な場合

しばらく(5分程度)空ぶかしなどせずにそのまま放置してください。アイドリングを学習しエンジン回転数が安定します。

### ●アイドリングが安定している、

#### またはアイドリングを学習し安定した場合



軽く空ぶかしをしてください。アイドリングに復帰する際に、エンジン回転数が落ち込む、下がりきらないなど、違和感がなければアイドリングの学習は正常です。アイドリング復帰の際に違和感がある場合は、上記「エンジン回転数が不安定な場合」を行ってください。

## アイドリングを確認する条件

以下の(1)～(2)の各条件で5分程度アイドリングさせ、その時のアイドリングを確認してください。

エアコン オン時とは、エアコンリレーがオンの状態を指します。エアコンをかけている時、エアコンリレーがオンになっているとは限りません。エアコンリレーの状態は【etc.】→【Sensor/SW check】ACRで確認できます。冬期など、エアコンリレーがオンしにくい場合は、ヒーターを全開にし、一度車室内の温度を上げた後に、エアコンスイッチを入れると、エアコンが動作しやすくなります。

### エアコン      ポジションライト

- (1)   エアコン、ポジションライト(電気負荷)ともにつけない。

- (2)   エアコンだけをオンにする。

## 走行するにあたり

走行するにあたり、もう一度下記内容を確認してください。

### ●ハイオクガソリンを使用していますか？

パワー・トルク向上を実現するため、ハイオクガソリンの使用を前提にセッティングが行われていますので、レギュラーガソリン使用の場合、性能の保証はいたしかねます。

### ●走行中にノッキングが発生したら

パワーFCは、ノッキングによる点火時期遅角制御をおこなっておりません。

ノッキングが発生する場合は、必ず車両にあわせたセッティングをおこなってください。セッティングは、別売FCコマンドーを使用するか、アペックス特約店(パワーエクセルディーラー)にて有償で行っております。

ノッキングの発生は、エンジン破損の原因となります。

## こんな時は？

次ページに続く 

**エンジンチェックランプ  
が点灯する。**

- イグニッションスイッチをオンにすると電球切れ確認のため点灯し、約2秒後に消灯します。
- センサの異常を発見すると点灯します。
- FCコマンドーでセンサの異常を確認し、点検・修理をおこなってください。

← 前ページの続き

## こんな時は？

**エンジンチェックランプ  
が点滅する。**

● **0.1秒間隔で3回点滅した場合**

ノッキングの発生が考えられます。  
車両にあわせたセッティングをおこなって  
ください。

● **0.5秒間隔で点滅した場合**

インジェクタが全開になっています。  
インジェクタが全開になると、必要な量の  
燃料がエンジンに供給できなくなる可能  
性があります。その場合、燃圧をあげる、  
インジェクタを交換する等燃料の確保を  
行ってください。

**燃料カットが入る**

● **過給圧の上がり過ぎによる燃料カット**

設定が「ブーストコントロールキット アリ」  
になっている時、過給圧がその設定過給  
圧よりも、約0.25 [kg/cm<sup>2</sup>]を超えると、  
燃料カットを行います。

本製品以外の過給圧制御装置 (AVC-R  
など) で過給圧を上げる場合は、「ブース  
トコントロールキット ナシ」に設定するか、  
設定過給圧を燃料カットの入らない過給  
圧に設定してください。

● **過回転による燃料カット**

エンジン回転数が設定レブリミットを超え  
ると、燃料カットを行います。

●Memo.

■BOOST CONTROL KIT付属の  
圧力センサハーネスの加工

- ①精密ドライバなどを使って、BOOST CONTROL KIT付属の圧力センサハーネスの白いコネクタから、端子を引抜きます。  
なお、外したコネクタは使用しません。

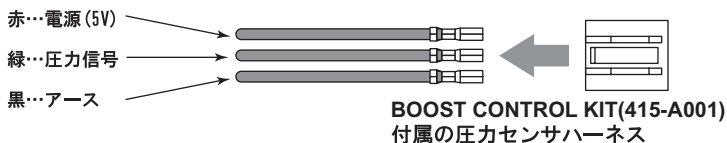

- ②415-XA04の圧力センサハーネスの白いコネクタの真ん中の空き端子に、BOOST CONTROL KIT付属の圧力センサハーネスの①で外した緑(圧力信号)の端子を挿入する。



- ③415-XA04の圧力センサハーネスの【赤…電源(5V)】【黒…アース】に、BOOST CONTROL KIT付属の圧力センサハーネスの【赤…電源(5V)】【黒…アース】をスプライスなどで分岐します。

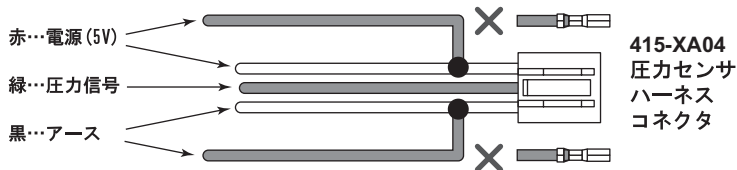



# 第3章 FCコマンダー操作方法概要

機能の主な内容.....	34
モニターモードで出来ること.....	36
セッティングモードで出来ること.....	37
その他のモードで出来ること.....	39

## 機能の主な内容

FCコマンダーを、パワーFCに接続することにより、エンジン制御状態の表示やセッティングの変更を行うことができます。

操作は、基本メニューを核とする3つのモードから選択して行います。

### 基本メニュー

FCコマンダーの操作の基本となるメニューで、3つのモードから選択します。

モニターモード  
セッティングモード  
その他のモード

monitor  
setting  
etc.

### モニターモード

エンジン制御状態をモニターするモードです。

1 Channel  
2 Channel  
4 Channel  
8 Channel  
Map Tracer

### セッティングモード

ユーザー任意にセッティングを行うモードです。

Ign Map	Acceler.
Inj Map	Ign/Inj
PIM Volt	Cranking
Injector	Wtr Temp
Boost	Rev/Idle

### その他のモード

オリジナル機能の設定、入出力の確認などを行うモードです。

Prog. Version  
Sensor/SW check  
Function select  
LCD/LED adjust  
All Data Init.

**【1Channel】、【2Channel】、  
【4Channel】、【8Channel】..... 42**

全10項目のデータを、1,2,4,8項目のデータ表示数から選択して表示することが出来ます。表示方法も、数値表示と連続する10秒間の折れ線グラフ表示から選択することができます。

**【Map Tracer】..... 46**

パワーFCが参照しているマップ位置をトレースすることができます。

セッティングモードでは、以下の項目のセッティングを変更することができます。

**【Ign Map】 点火時期マップ..... 48**

**【Inj Map】 燃料補正マップ..... 50**

**【PIM Volt】 圧力センサ特性..... 52**

**【Injector】 インジェクタ設定..... 54**

**【Boost】 過給圧設定..... 58**

**【Acceler.】 加速増量設定..... 62**

**【Ign/Inj】 テスト補正..... 64**

**【Cranking】 始動時燃料噴射量設定..... 66**

**【Wtr Temp】 水温補正..... 68**

**【Rev/Idle】 回転設定..... 70**

その他のモードでは、以下の項目を表示、設定することができます。

**【 Prog. Version】 プログラムバージョン表示..... 72**

**【Sensor/SW check】 入出力信号表示..... 74**

**【Function select】 オリジナル機能設定..... 76**

**【LCD/LED adjust】 液晶コントラスト、バックライト輝度調整..... 78**

**【 All Data Init】 全データ初期化..... 79**

# モニターモードで出来ること

モニターモードでは以下の例のような表示を行うことができます。

**【エンジン制御状態を表示する。】**(表示例①~⑤)..... **42**

**【表示方法】** 数値表示、グラフ表示

**【機能】** ポーズ、ピークホールド(数値表示時のみ)

**【マップトレース表示を行う。】**(表示例⑥)..... **46**

パワーFCが参照しているマップ位置をトレースすることができます。

**【機能】** ポーズ、軌跡表示

① 1 Channel表示例

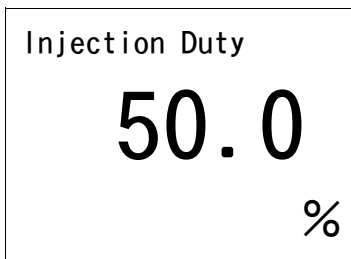

④ 8 Channel表示例

InjDuty	54.9	%
IgnTmng	25	deg
PimVolt	2358	mV
Eng. Rev	3581	rpm
Speed	85	km/h
Boost	+0.13	kg/cm <sup>2</sup>
Knock		
WtrTemp	73	°C

② 1 Channel表示例(ピーク表示)

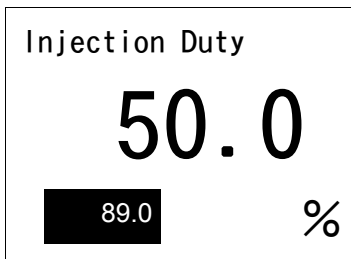

⑤ 8 Channel表示例(ピーク表示)

InjDuty	89.0	%
IgnTmng	40	deg
PimVolt	4138	mV
Eng. Rev	7213	rpm
Speed	258	km/h
Boost	+1.13	kg/cm <sup>2</sup>
Knock	120	
WtrTemp	82	°C

③ 1 Channel表示例(グラフ表示)

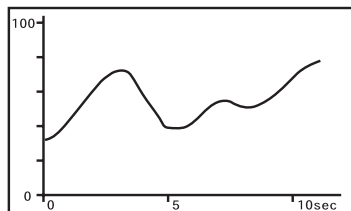

⑥ マップトレース例(軌跡表示)

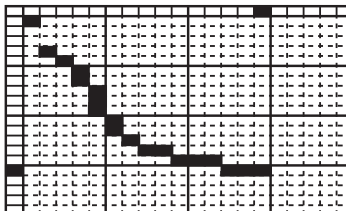

## セッティングモードで出来ること

次ページに続く



### 点火時期マップの変更を行う。..... 48

セッティングモード【setting】→【Ign Map】

点火時期マップを変更することができます。

### 燃料補正マップの変更を行う。..... 50

セッティングモード【setting】→【Inj Map】

燃料補正マップを変更することができます。

### 圧力センサを変更した場合。

### 圧力センサ電圧別、回転数別に燃料を補正する。..... 52

セッティングモード【setting】→【PIM Volt】

圧力センサ電圧1.0V～4.5V、0.5V刻みの8ポイント、回転数1000rpm～8000rpm、1000rpm刻みの8ポイントで補正することができます。

### インジェクタ、燃圧を変更した場合 ..... 54

セッティングモード【setting】→【Injector】

インジェクタや燃圧を変更した場合に、この設定を行います。

### 過給圧の設定を行う。..... 58

セッティングモード【setting】→【Boost】

過給圧の設定を行うことができます。

### 加速増量補正の変更を行う。..... 62

セッティングモード【setting】→【Acceler.】

加速増量補正は、回転数およびスロットル開度変化量に応じて、通常の燃料噴射時間に加算してエンジンレスポンスを向上させます。回転数に応じた加速増量を変更したい場合、この設定を行います。



前ページの続き

## セッティングモードで出来ること

### テスト補正を行う。 ..... 64

#### セッティングモード【setting】→【Ign/Inj】

一時的に点火時期を進角させたり、遅角させたり、燃料噴射量を増量させたり、減量させたりすることができます。セッティングの方向性を確認する場合などに使用します。

### 始動時の燃料噴射時間を変更する。 ..... 66

#### セッティングモード【setting】→【Cranking】

水温に応じた燃料噴射時間を設定することができます。始動性が悪い場合、その時の水温の始動時燃料噴射時間を変更し、始動性を向上させることができます。

### 水温補正の変更を行う。 ..... 68

#### セッティングモード【setting】→【Wtr Temp】

水温の低い時、燃料の気化が悪いため水温に応じて増量補正を行います。水温が低い時の運転性(エンジンのツキなど)が悪い場合、その時の水温の補正係数を変更し、暖気中の運転性を向上させることができます。

### レブリミット、アイドル回転数を変更する。 ..... 70

#### セッティングモード【setting】→【Rev/Idle】

エアコンの条件でのアイドル回転数とレブリミットを設定することができます。

## その他のモードで出来ること

### プログラムバージョンと対応エンジンを表示する。..... 72

#### その他のモード【etc.】→【Prog. Version】

パワーFC、FCコマンダーのプログラムバージョンと、対応エンジン型式を表示します。

### 入出力信号を表示する。..... 74

#### その他のモード【etc.】→【Sensor/SW check】

パワーFCの各種入出力信号を、電圧・ON/OFFで表示します。エンジンチェックランプ点灯時はこのモードで異常項目を確認してください。センサ異常発生時は数値を反転表示します。

### オリジナル機能を設定する。..... 76

#### その他のモード【etc.】→【Function Select】

パワーFC独自機能のインジェクタウォーニング、ノッキングウォーニングやO<sub>2</sub>センサフィードバック、アイドル安定化点火時期補正を行うかを設定します。

### コントラスト、バックライトを調整する。..... 78

#### その他のモード【etc.】→【LCD/LED adjust】

LCDのコントラスト調整、LEDバックライトの輝度調整を行います。

### データを初期化する。..... 79

#### その他のモード【etc.】→【All Data Init.】

全てのデータを初期化し、工場出荷時の初期データに戻します。

● **Memo.**



## 第4章

## FCコマンダー操作方法

### モニターモード

エンジン制御状態の表示を行う。.....	42
マップトレース表示を行う。.....	46

### セッティングモード

点火時期マップの変更を行う。.....	48
燃料補正マップの変更を行う。.....	50
圧力センサ特性の変更を行う。.....	52
インジェクタ補正を行う。.....	54
過給圧を変更する.....	58
加速増量補正の変更を行う。.....	62
テスト補正を行う。.....	64
始動時燃料噴射時間の変更を行う。.....	66
水温補正の変更を行う。.....	68
レプリミット・アイドル回転数の変更を行う。.....	70

### その他のモード

プログラムバージョンの表示を行う。.....	72
入出力信号の表示を行う。.....	74
オリジナル機能の設定を行う。.....	76
コントラスト・バックライトの調整を行う。.....	78
データの初期化を行う。.....	79

# モニターモード

## エンジン制御状態の表示を行う。

インジェクタ開弁率、点火時期、車速など下記囲みの中の全10項目のデータを、1,2,4,8項目4つのデータ表示数から選択して、表示がおこなえます。表示方法は、数値表示、グラフ表示が行うことができ、それぞれポーズも行えます。また、数値表示では、ピークホールド表示も行なえます。

- |                        |                         |
|------------------------|-------------------------|
| 1. InjDuty.. インジェクタ開弁率 | 6. Boost.... 吸入圧力       |
| 2. IgnTmng.. 点火時期      | 7. Knock.... ノッキングレベル   |
| 3. PIMVolt.. 圧力センサ出力電圧 | 8. WtrTemp... エンジン冷却水温度 |
| 4. EngRev... エンジン回転数   | 9. AirTemp... 吸入空気温度    |
| 5. Speed.... 車両のスピード   | 10. BatVolt .. バッテリー電圧  |

### 1. 基本メニュー画面で【monitor】を選択します。



基本メニュー

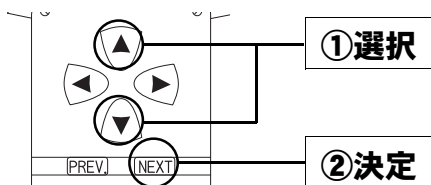

### 2. モニターメニュー画面で表示項目数を【1Channel】～【8Channel】なかから選択します。

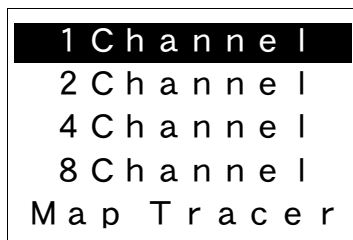

モニターメニュー

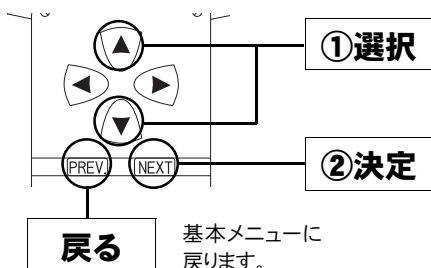

### 3. 表示項目を選択します。

#### 【1Channel】を選択

<b>1 InjDuty</b>	Boost
IgnTmng	Knock
PimVolt	WtrTemp
Eng Rev	AirTemp
Speed	BatVolt

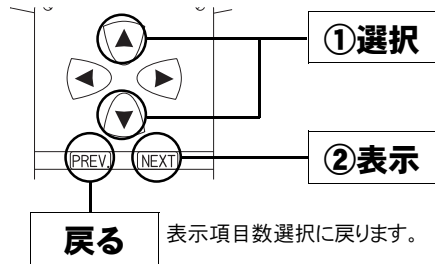

#### 【2Channel】~【8Channel】を選択

##### ①チャンネルの選択

<b>1 InjDuty</b>	Boost
<b>2 IgnTmng</b>	Knock
PimVolt	WtrTemp
Eng Rev	AirTemp
Speed	BatVolt

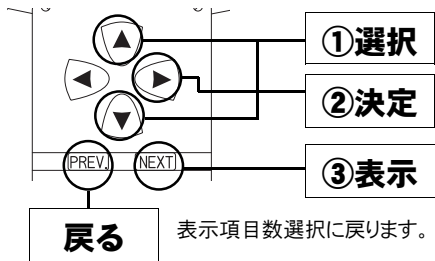

##### ②表示項目の選択

<b>1 InjDuty</b>	Boost
<b>2 IgnTmng</b>	Knock
PimVolt	WtrTemp
Eng Rev	AirTemp
Speed	BatVolt

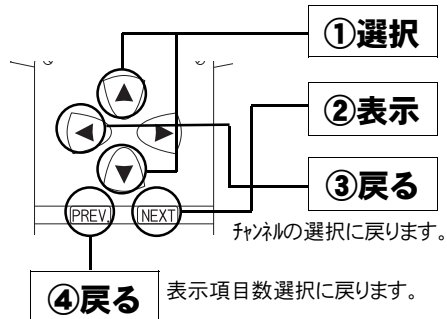

他のチャンネルの表示項目を選択するには

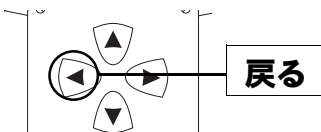

- ②表示項目の選択時  
左図の操作で、
- ①チャンネルの選択に戻ります。  
同様の手順で
- ①チャンネルの選択
- ②表示項目の選択を行ってください。

# エンジン制御状態の表示を行う。(続き)

## 4. 表示されます。

### ●通常表示

#### ■数値表示

#### ピーク値の更新について

ピーク値は、モニターモードで数値表示、もしくはグラフ表示している時のみ、更新されます。

基本メニュー表示時、セッティングモードやその他のモード、モニターモードでマップトレース表示をしているときには、ピーク値は更新されません。

Injection Duty

50.0  
%

#### ピーク表示

ピーク表示  
をします。

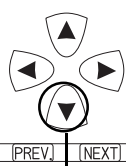
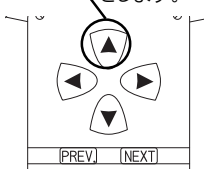

#### ピーク表示解除

ピーク表示を  
解除します。

### ●ピーク表示

Injection Duty

50.0

89.0

%

#### ピーク リセット

ピーク値を  
リセットします。

IG電源投入後、または、ピーク値リセット後から、現在までの最高値をピーク値といいます。

Injection Duty

50.0

50.0

%

#### ピーク値リセット

## ■グラフ表示

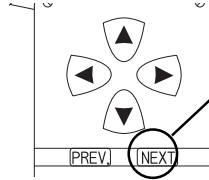
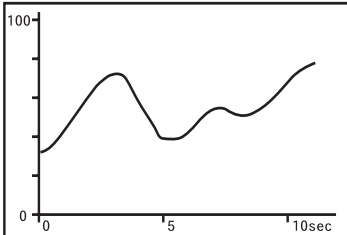

## 切換え

数値表示と  
グラフ表示を  
切替えます。

## 表示を一時的に止める

画面の表示を一時的に止めることをポーズといいます。

ポーズは、数値表示・グラフ表示のどの状態でも行うことができます。

表示を  
ポーズする。

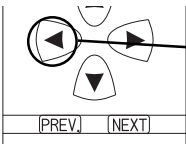

ポーズを  
解除する。

ポーズ  
切換え

ポーズと  
ポーズ解除の  
切替え

## キー操作を受け付けない?!

ポーズ中は、ポーズを解除する以外の  
コマンダー操作は受け付けません。  
キー操作を受け付けないと思ったら、ま  
ず、ポーズ中かどうか確認してくださ  
い。

## モニターメニューに戻る

1 Channel  
2 Channel  
4 Channel  
8 Channel  
Map Tracer

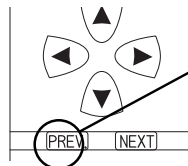

## 戻る

一度押すと表示項目の選択  
に戻ります。  
再度押すことによってモニ  
ターメニューに戻ります。

# マップトレース表示を行なう。

燃料、点火時期の2つのマップは回転数と圧力軸の20×20の格子で構成されています。現在その格子のどの部分を読んでいるかを、表示するモードです。モニタ上で黒くなっているところが、現在使用しているマップ位置です。セッティングモードで燃料マップ、点火時期マップのデータを書き換える場合、このトレースモードで、使用している位置を確認することができます。

## 1. 基本メニュー画面で【monitor】を選択します。

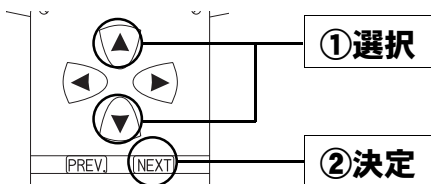

## 2. モニターメニュー画面で【Map Tracer】を選択します。

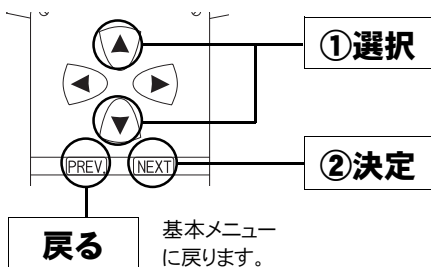
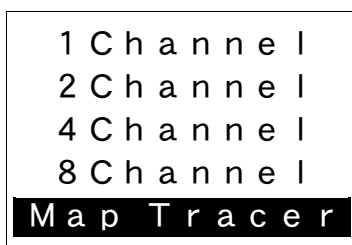

## 3. マップトレース表示されます。

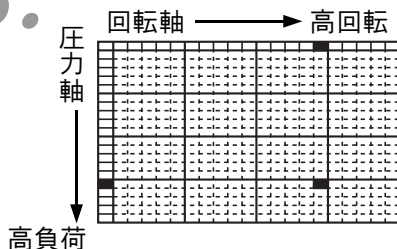

マップトレース表示例

## 軌跡表示を行う

## ■通常表示

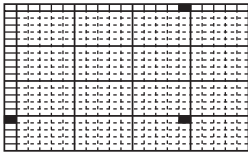

## ■軌跡表示

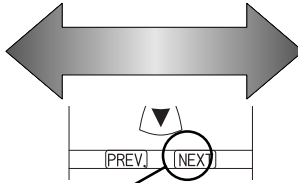
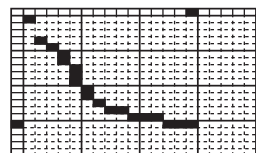

切り換え

通常表示と軌跡表示を切り換えます。

## マップトレース箇所が表示されない?!

表示をポーズ中に、軌跡表示のクリアを行なうと、マップトレースのカーソルが表示されない場合があります。その際は、ポーズを解除してください。

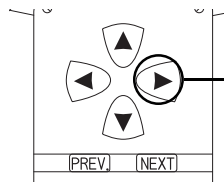
軌跡表示  
クリア軌跡表示を  
クリアします。

## 表示を一時的に止める

画面の表示を一時的に止めることをポーズといいます。ポーズは、通常表示、軌跡表示どちらの状態でも行うことができます。

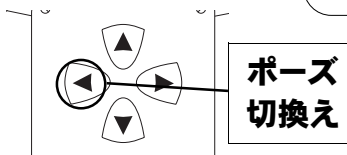
表示を  
ポーズする。ポーズを  
解除する。ポーズ  
切り換えポーズと  
ポーズ解除の  
切替え

## モニターメニューに戻る

1 Channel  
2 Channel  
4 Channel  
8 Channel  
Map Tracer

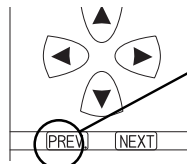

戻る

一度押すと表示項目の選択に戻ります。再度押すことによってモニターメニューに戻ります。

# セッティングモード

## 点火時期マップの変更を行う。

横軸に回転数、縦軸に吸気管圧力で構成された20×20の点火時期マップを、任意の点火時期に変更することができます。

### 1. 基本メニュー画面で【setting】を選択します。

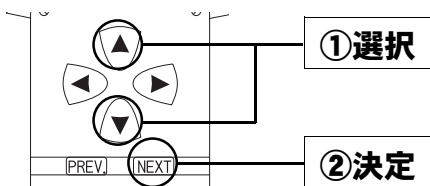

### 2. セッティングメニュー画面で【Ign Map】を選択します。

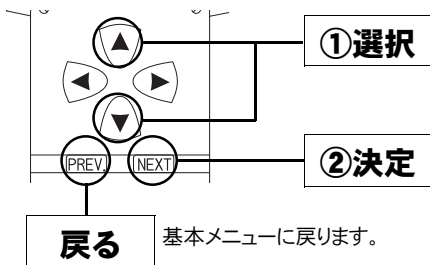
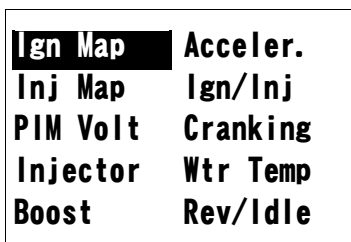

### 3. マップ表示画面で点火時期マップが表示されます。 データを変更する箇所を選択してください。

圧力軸 ↓	回転軸 →				
	Ign	N01	N02	N03	N04
P01	16	26	37	44	49
P02	15	26	36	42	49
P03	13	24	34	41	48
P04	10	23	32	38	47
P05	8	21	29	36	43

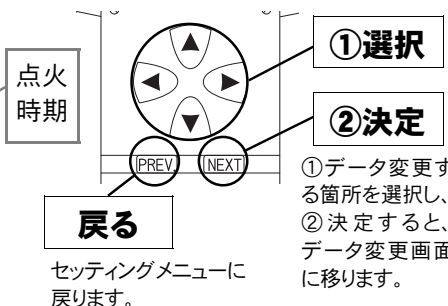



## 4. データ変更画面が表示されます。

回転数、圧力相当値、点火時期が表示されます。

回転格子 No.	回転数
Ne 1:	400rpm
圧力格子 No.	圧力相当値
Pr 1:	1000. .
[ 16° ] → [ **° ]	
変更前点火時期	

この画面でも変更箇所を選択することができます。

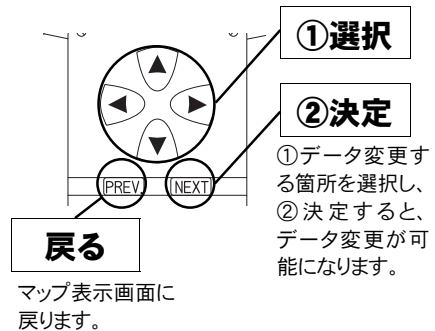

## 5. 点火時期を変更します。

回転格子 No.	回転数
Ne 1:	400rpm
圧力格子 No.	圧力相当値
Pr 1:	1000. .
[ 16° ] → [ 20° ]	
変更前点火時期	変更後点火時期

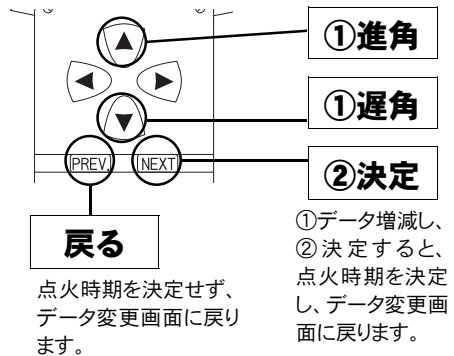

### 圧力相当値とは

圧力センサで計測される吸気管圧力(絶対圧力)単位[ $\text{kg}/\text{cm}^2$ ]を、1万倍した値です。

(絶対圧力とは、真空状態を0 [ $\text{kg}/\text{cm}^2$ ]とした圧力をいいます。)

例えば、圧力相当値[20000]の場合は、絶対圧2.0 [ $\text{kg}/\text{cm}^2$ ]になります。大気圧は圧力相当値で、およそ[10000]になります。

# 燃料補正マップの変更を行う。

横軸に回転数、縦軸に吸気管圧力で構成された20×20の燃料補正マップを、任意の補正值に変更することができます。燃料補正值は、理論空燃比(約14.57)を100%とし、数値を大きくすると燃料が濃くなり、小さくすると薄くなります。

## 1. 基本メニュー画面で【setting】を選択します。

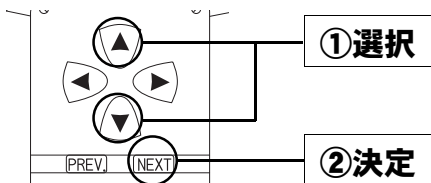

## 2. セッティングメニュー画面で【Inj Map】を選択します。

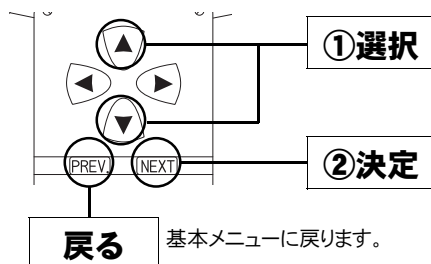
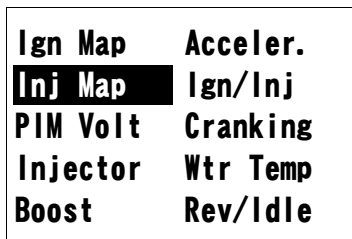

## 3. マップ表示画面で燃料補正マップが表示されます。 データを変更する箇所を選択してください。

		回転軸 →					
		Inj	N01	N02	N03	N04	N05
圧力軸 ↓	P01	100	100	100	100	100	100
	P02	100	100	100	100	100	100
	P03	100	100	100	100	100	100
	P04	100	100	100	100	100	100
	P05	100	100	100	100	100	100

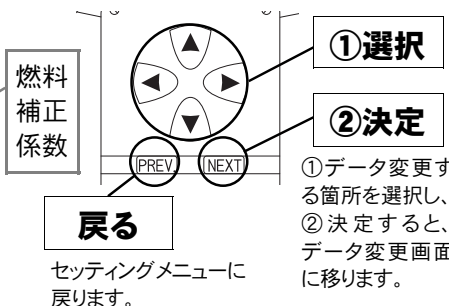

## 4. データ変更画面が表示されます。

回転数、圧力相当値、燃料補正係数が表示されます。

回転格子 No.	回転数
Ne 1:	400rpm
圧力格子 No.	圧力相当値
Pr 1:	1000. .
[1.000] → [*.*]**	
変更前燃料補正值	

この画面でも変更箇所を選択することができます。

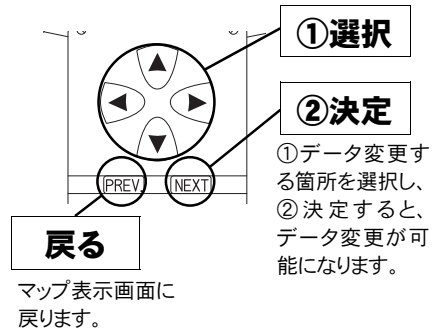

## 5. 燃料補正係数を変更します。

回転格子 No.	回転数
Ne 1:	400rpm
圧力格子 No.	圧力相当値
Pr 1:	1000. .
[1.000] → [0.984]	
変更前燃料補正值	変更後燃料補正值

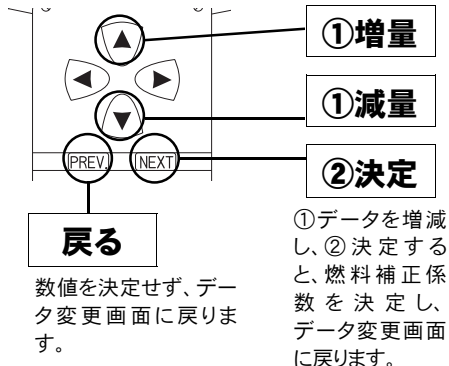

### 燃料補正值とは

目標空燃比が13.5であるとき、 $14.57 \div 13.5 \approx 1.08$ となり、1.08を入力します。ただし、燃料補正マップごおりの空燃比になるとは限りませんので、セッティングを行う際は、必ず空燃比計を使用して実際の空燃比を確認する必要があります。

# 圧力センサ特性の変更を行う。

圧力センサ特性の変更と圧力センサ電圧別、回転数別の補正が行えます。  
圧力センサ特性は、あらかじめ用意された設定の中から選択します。

## 1. 基本メニュー画面で【setting】を選択します。

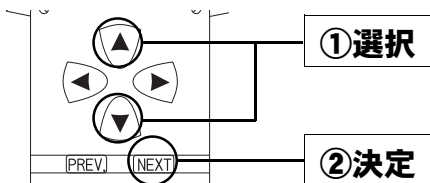

## 2. セッティングメニュー画面で【PIM Volt】を選択します。

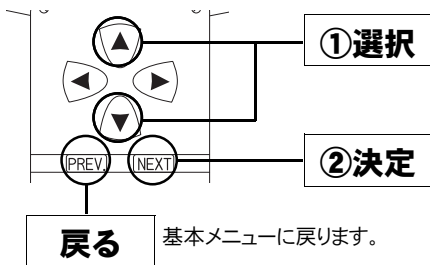
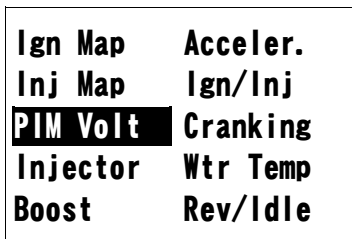

## 3. 圧力センサ選択画面が表示されます。

使用するセンサを選択してください。  
また、必要に応じて回転別、センサ電圧別補正を行ってください。

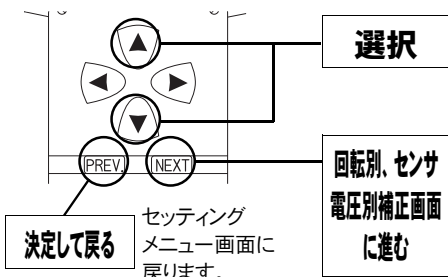
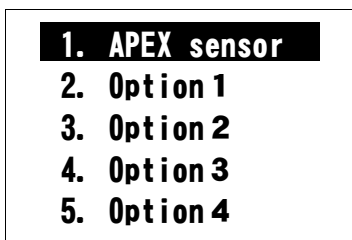

# 4. 回転別補正画面、もしくは圧力センサ電圧別補正画面が表示されます。

前回表示していた補正モードの画面が表示されます。

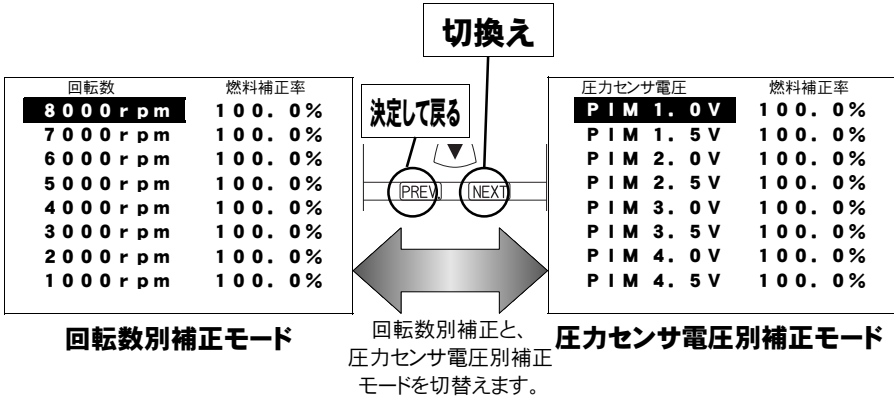

回転数別補正モード

圧力センサ電圧別補正モード

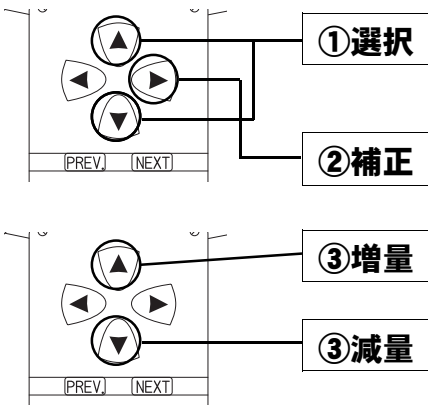

- ①補正するポイントの選択  
それぞれのモードで、補正を行う回転数、もしくは圧力センサ電圧を選択します。
- ②補正するポイントを決めし燃料補正率に移ります。
- ③燃料補正率を設定します。

### 他のポイントを選択するには

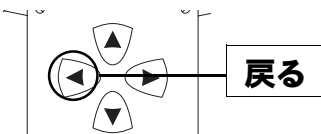

- ②燃料補正率を選択時  
左図の操作で、  
①補正するポイントの選択に戻ります。  
同様の手順で  
①補正するポイントの選択  
②,③燃料補正率の設定を行ってください。

# インジェクタ補正を行う。

インジェクタや燃圧を変更した場合に、気筒毎のインジェクタに対して個別に燃料補正係数、無効噴射時間補正を行うことができます。

## 1. 基本メニュー画面で【setting】を選択します。

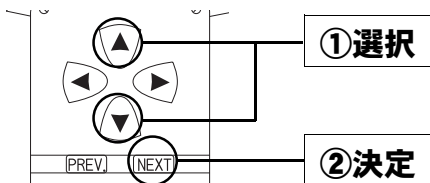

## 2. セッティングメニュー画面で【injector】を選択します。

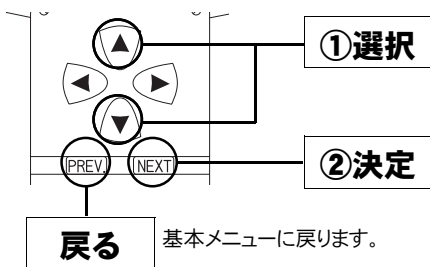
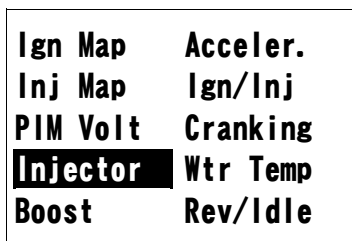

## 3. インジェクタ補正設定画面が表示されます。

Injector Data		
No. 1	100.0%	+0.00ms
No. 2	100.0%	+0.00ms
No. 3	100.0%	+0.00ms
No. 4	100.0%	+0.00ms
No. 5	100.0%	+0.00ms
No. 6	100.0%	+0.00ms

気筒番号      噴射時間補正係数      無効噴射時間補正值

① 補正する気筒を選択します。

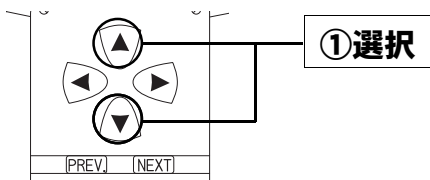

Injector Data		
No. 1	100.0%	+0.00ms
No. 2	100.0%	+0.00ms
No. 3	100.0%	+0.00ms
No. 4	100.0%	+0.00ms
No. 5	100.0%	+0.00ms
No. 6	100.0%	+0.00ms

- ②補正する項目を選択します。  
③補正係数、補正値の設定をします。

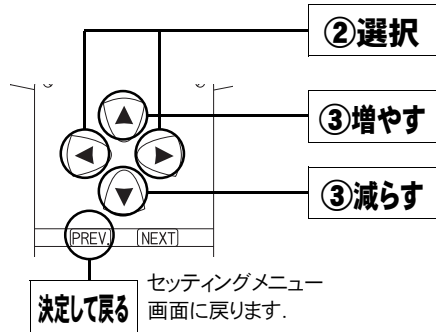

### 他の気筒を選択するには

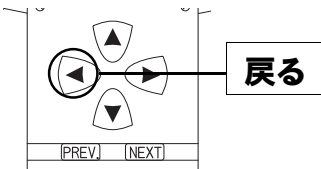

- ②、③補正する項目を選択時  
左図の操作を行い、  
①補正する気筒の選択に戻ります。  
同様の手順で  
②補正する項目の選択  
③補正係数、補正値の設定  
を行ってください。

● ノーマルインジェクタ噴射量、無効噴射時間

<b>BNR34 スカイラインGT-R</b>	<b>(414-N025)</b>
<b>BCNR33 スカイラインGT-R</b>	<b>(414-N026)</b>
<b>BNR32 スカイラインGT-R</b>	<b>(414-N026)</b>

・噴射量	約444cc/min
・無効噴射時間	0.772msec

バッテリー電圧14(V)、弊社実測値

インジェクタの噴射量は、燃圧やフューエルポンプの容量などにより実際の値は変化しますので、メーカー公表値と実測値が異なる場合があります。上記データは、全て弊社実測値です。

■ インジェクタ補正入力データについて

(例)BNR34 スカイラインGT-R RB26DETTで、下記の仕様のインジェクタに交換した場合のインジェクタ補正入力データは以下のように計算します。

<b>(ノーマルインジェクタ)</b>	噴射量	<b>444cc/min</b>
	無効噴射時間	<b>0.77msec</b>
<b>(変更後インジェクタ)</b>	噴射量	<b>600cc/min</b>
	無効噴射時間	<b>0.81msec</b>

噴射時間補正係数

$444 \div 600 = 0.74$  噴射時間補正係数を **74.0%** と入力します。

無効噴射時間補正

$0.81 - 0.77 = 0.04$  無効噴射時間補正を **+0.04msec**と入力します。(FCコマンダーは、0.02msec単位での変更になります。)

噴射時間補正係数、無効噴射時間補正值は、各気筒全て(No1~No6)変更して下さい。



●Memo.

## 過給圧を変更する。

この設定は、別売ブーストコントロールキット(415-A001)装着時のみ有効です。なお、取付けには、別売ブーストコントロールキット付属の圧力センサハーネスの配線加工が必要になります。配線加工方法については、32ページの囲みをご覧ください。

別売ブーストコントロールキット装着時に、過給圧を設定することができます。過給圧は4種類メモリすることが出来ます。学習機能付きで、走行中にその車両において、立ち上がり、安定性に最適な過給圧コントロールを行います。学習値は、数値が少ないほど学習が行われたことを意味します。学習値の数値が小さくなくても、過給圧が安定していれば、制御上問題はありません。学習値は、設定を変更するとリセットされます。

### 1. 基本メニュー画面で【setting】を選択します。

monitor  
**setting**  
etc.

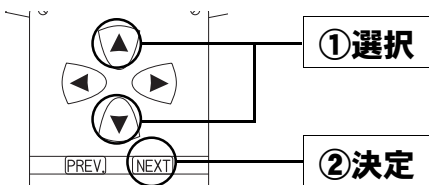

### 2. セッティングメニュー画面で【Boost】を選択します。

Ign Map	Acceler.
Inj Map	Ign/Inj
PIM Volt	Cranking
Injector	Wtr Temp
<b>Boost</b>	Rev/Idle

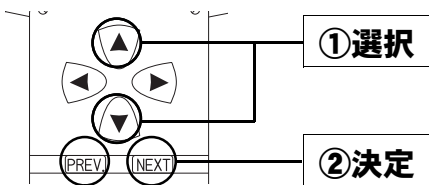

戻る 基本メニューに戻ります。

# 3. ブースト設定が表示されます。

①設定する番号を選択します。

Boost Pressure			
1.	1.00 kg/cm <sup>2</sup>	40	255
2.	1.10 kg/cm <sup>2</sup>	46	255
3.	1.20 kg/cm <sup>2</sup>	52	255
4.	1.30 kg/cm <sup>2</sup>	60	255

設定番号      設定過給圧      ベースデューティ      学習値

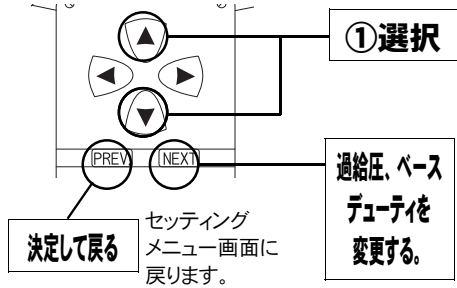

Boost Pressure			
1.	<b>1.00</b> kg/cm <sup>2</sup>	40	255
2.	1.10 kg/cm <sup>2</sup>	46	255
3.	1.20 kg/cm <sup>2</sup>	52	255
4.	1.30 kg/cm <sup>2</sup>	60	255

②設定する項目を選択します。

③過給圧、ベースデューティを設定します。

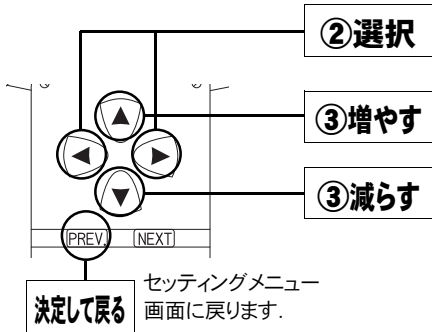

## 他の気筒を選択するには

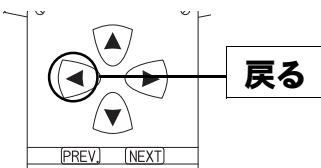

②、③設定する項目を選択時

左図の操作を行い、

①設定する番号の選択に戻ります。

同様の手順で

②設定する項目の選択

③過給圧、ベースデューティの設定を行ってください。

## 設定過給圧について

4種類の過給圧は、それぞれ0.5[kg/cm<sup>2</sup>]~2.0[kg/cm<sup>2</sup>]の間で設定することができます。

設定過給圧は、アクチュエータ圧以下にも設定できますが、実際の過給圧はアクチュエータ圧以下にはできません。

## ソレノイドバルブのデューティ制御について

POWER-FCでの過給圧制御は、ソレノイドバルブを使用したデューティ制御で設定過給圧になるように制御を行っています。

このデューティ制御は、ソレノイドバルブを一定周期でON/OFF駆動させON時間の長さの割合(デューティ)を可変させ制御するものです。

デューティ 100(%)で常時ONし、0(%)で常時OFFになります。

## 過給圧とデューティの関係について

通常、過給圧はアクチュエータにかかる圧力でコントロールされています。そのアクチュエータにかかる圧を、デューティ制御でソレノイドバルブを駆動することにより実際にかかる圧力よりも小さくし、過給圧を高くするようコントロールします。

ソレノイドバルブをONにしているとき、アクチュエータには大気圧がかかり、ソレノイドバルブをOFFにしているときは、アクチュエータにはコンプレッサ圧がかかります。

**デューティが高いほど過給圧が高くなり、デューティが低いほど過給圧が低くなります。**

デューティ値は、設定過給圧に近づくよう設定しなければなりません。  
ある程度設定過給圧に近いデューティ値が入力されていれば、設定過給圧になるよう自動的に制御を行います。過給圧が設定過給圧にならない場合、デューティのセッティングを行ってください。

## 過給圧が設定過給圧にならない場合

### ● 過給圧が設定過給圧まで上がらない

デューティが低いことが考えられます。この場合には、デューティを少しずつあげることに対応してください。

### ● 過給圧が設定過給圧より異常に高い

デューティが高いことが考えられます。この場合には、デューティをさげることに対応してください。

ターボチャージャの容量不足など車両側で不可能な過給圧を設定した場合は、この限りではありません。

## 過給圧の上がり過ぎによる燃料カット

過給圧が、設定過給圧よりも約 $0.25[\text{kg}/\text{cm}^2]$ 超えると燃料カットを行います。

## パワーFC以外で過給圧を制御する場合

パワーFC以外で過給圧を制御する場合は、必ず【etc.】→【Function Select】 Boost Cntl kit ナシの設定を行ってください。この設定をアリで使用すると、パワーFCで過給圧制御を行う、行わないに関わらず、パワーFCで設定した設定過給圧よりも約 $0.25[\text{kg}/\text{cm}^2]$ 超えると燃料カットを行います。

# 加速増量補正の変更を行う。

アクセルを急に踏み込んだ時のレスポンスを上げるため、アクセル開度変化に応じて、通常燃料噴射量に加算する形で燃料増量を行います。  
このモードでは、この加速増量を回転別に設定します。

## 1. 基本メニュー画面で【setting】を選択します。

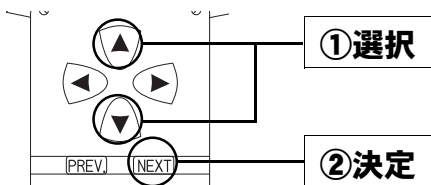

## 2. セッティングメニュー画面で【Acceler.】を選択します。

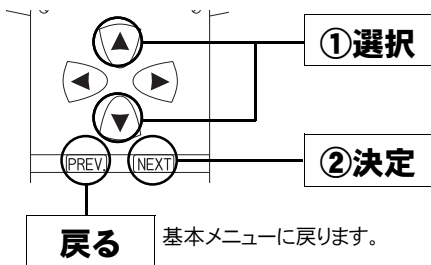
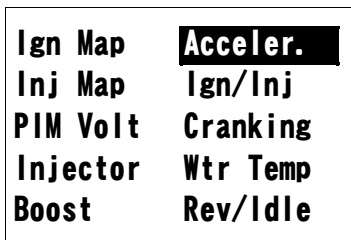

## 3. 加速増量設定画面が表示されます。

Accelerate Inj. Time		
<b>5000rpm</b>	2.8ms	0.8ms
4000rpm	3.0ms	1.0ms
3000rpm	3.5ms	0.8ms
2000rpm	3.8ms	0.7ms
1000rpm	4.0ms	0.5ms

回転数      加速増量値      引き去り値

### ① 設定する回転数を選択します。

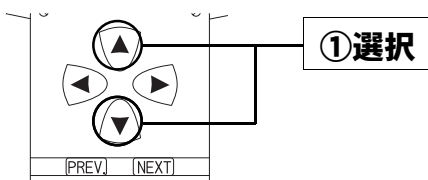

Accelerate Inj. Time		
5000rpm	<b>2.8ms</b>	0.8ms
4000rpm	3.0ms	1.0ms
3000rpm	3.5ms	0.8ms
2000rpm	3.8ms	0.7ms
1000rpm	4.0ms	0.5ms

- ②設定する項目を選択します。
- ③数値の設定をします。

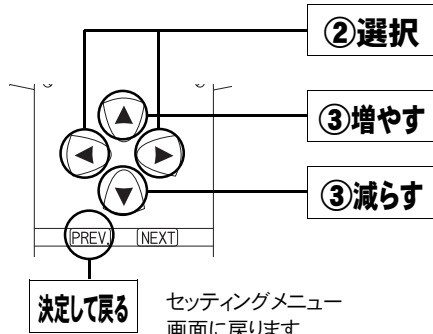

セッティングメニュー画面に戻ります。

### 他の回転数を選択するには

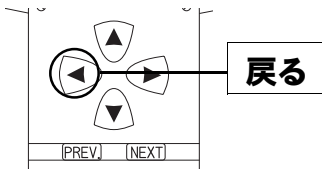

- ②、③設定する項目を選択時左図の操作を行い、
- ①設定する回転数の選択に戻ります。同様の手順で
- ②設定する項目を選択
- ③数値の設定を行ってください。

### 加速増量値、引き去り値について

加速増量値は、アクセル開度変化が大きいときの最大増量値です。アクセル開度の変化量が小さいときは、この値をベースに、アクセル開度変化量に応じた係数をかけて変化します。

アクセル開度変化時の初回燃料噴射に加速増量値分が加算され、その後アクセル開度変化量が減少すれば燃料噴射は、

**[前回の加速増量値－加速増量引き去り値]の値**が加算されます。

## テスト補正を行う。

このモードは燃料噴射量、点火時期を一時的に全域で変化させて、エンジンの様子をテストする場合に使用します。このモードは一時的にテストするモードですので、イグニッションキーをOFFした時点でリセットされ、設定値は記憶されません。

### 1. 基本メニュー画面で【setting】を選択します。

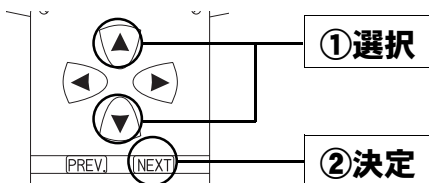

### 2. セッティングメニュー画面で【Ign/Inj】を選択します。

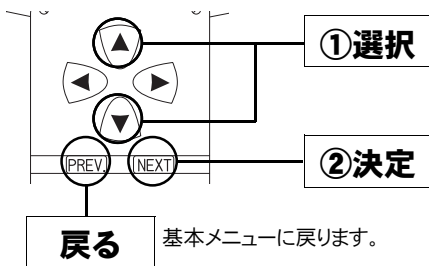
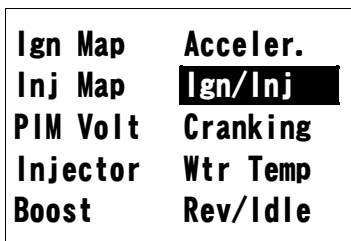



### 3. テスト補正画面が表示されます。

- ①設定する項目を選択します。
- ②数値の設定をします。

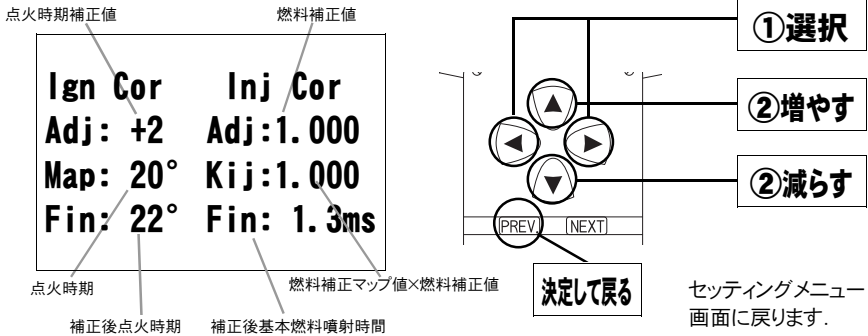

このモードは一時的にテストするモードですので、イグニッションキーをOFFにした時点でリセットされ、設定値は記憶しません。

#### 補正後基本噴射時間について

燃料補正マップ値以外の補正項(水温補正等)、気筒別補正值、無効噴射時間は含みません。

# 始動時燃料噴射時間の変更を行う。

エンジンを始動させるための燃料噴射時間を、各水温別に調整します。

## 1. 基本メニュー画面で【setting】を選択します。

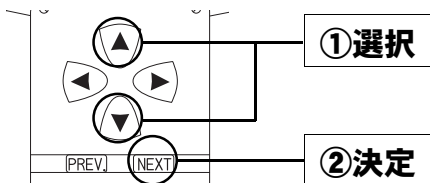

## 2. セッティングメニュー画面で【Cranking】を選択します。

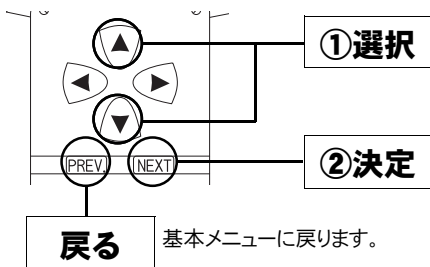
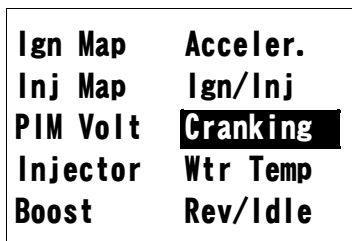



# 水温補正の変更を行う。

エンジン冷却水が冷えている場合、燃料の気化が悪いため燃料の増量が必要となります。このモードでは、各水温での燃料補正量が変更できます。

## 1. 基本メニュー画面で【setting】を選択します。

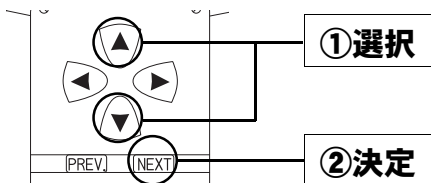

## 2. セッティングメニュー画面で【Wtr Temp】を選択します。

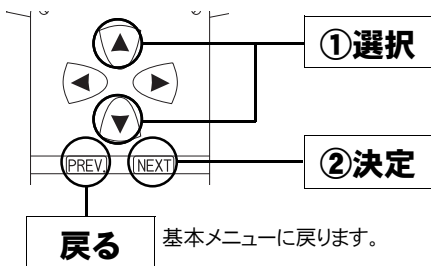
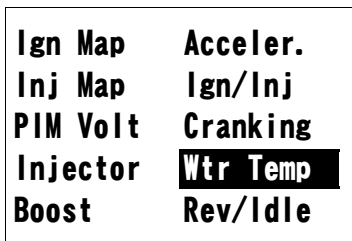

基本メニューに戻ります。

### 3. 水温補正設定画面が表示されます。

WaterTemp Correction		
+80°C	1.00	1.00
+50°C	1.04	1.09
+30°C	1.09	1.21
+10°C	1.25	1.37
-10°C	1.39	1.57
-30°C	1.59	1.79

水温                      燃料補正值 (低負荷側)                      燃料補正值 (高負荷側)

WaterTemp Correction		
+80°C	<b>1.00</b>	1.00
+50°C	1.04	1.09
+30°C	1.09	1.21
+10°C	1.25	1.37
-10°C	1.39	1.57
-30°C	1.59	1.79

水温                      燃料補正值 (低負荷側)                      燃料補正值 (高負荷側)

① 設定する水温を選択します。

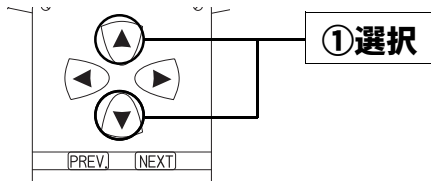

② 設定する項目を選択します。

③ 数値を設定します。

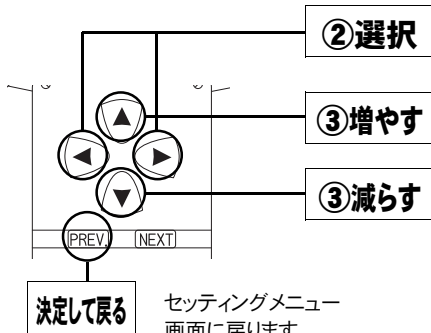

他の水温を選択するには

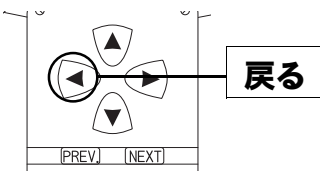

②、③ 設定する項目を選択時

左図の操作を行い、  
 ① 設定する水温の選択に戻ります。  
 同様の手順で  
 ② 設定する項目を選択  
 ③ 数値の設定  
 を行ってください。

# レブリミット、アイドル回転数の変更を行う。

エアコンの各条件でのアイドル回転数とレブリミットを設定することができます。

## 1. 基本メニュー画面で【setting】を選択します。

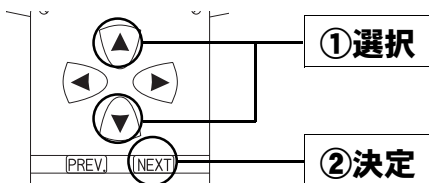

## 2. セッティングメニュー画面で【Rev/Idle】を選択します。

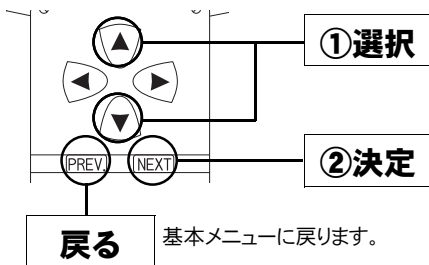
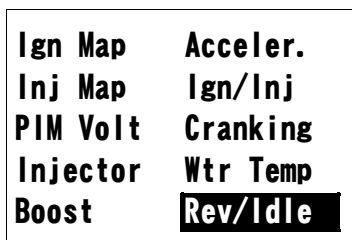

## 3. 回転設定画面が表示されます。

Rev. Limit	8000rpm
F/C A・E オ	1200rpm
F/C E/L オ	1300rpm
F/C A/C オ	1300rpm
IDLE A・E オ	950rpm
IDLE E/L オ	1000rpm
IDLE A/C オ	1000rpm

設定項目

設定回転数

### ① 変更する回転設定項目を選択します。

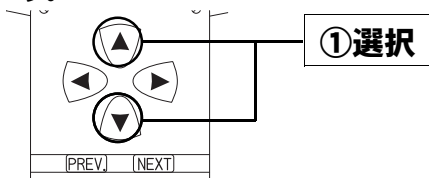



## その他のモード

### プログラムのバージョンの表示を行う。

パワーFC、FCコマンドーのプログラムバージョンと、対応エンジンを表示します。

#### 1. 基本メニュー画面で【etc.】を選択します。

monitor  
setting  
**etc.**

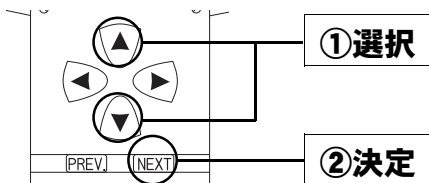

#### 2. その他のメニュー画面で【Prog. Version】を選択します。

**Prog. Version**  
Sensor/SW check  
Function select  
LCD/LED adjust  
All Data Init.

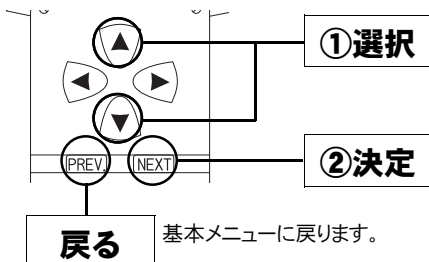

#### 3. プログラムバージョンが表示されます。

RB26_1-D	→	対応エンジン
POWER FC		
Ver *.*.*	→	パワーFC プログラムバージョン
FC COMMANDER3		
Ver *.*.*	→	FCコマンドー プログラムバージョン

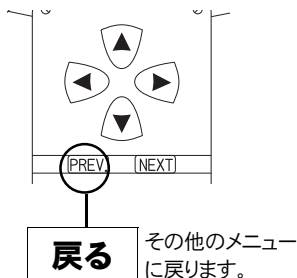

※図は例です。



●Memo.



BNR34

スカイラインGT-R

(414-N025)

## ●センサ類

[PIM1] …圧力センサ(No. 3 Cyl)	[WTRT] …水温センサ
[PIM2] …圧力センサ(No. 4 Cyl)	[AIRT] …吸気温センサ
[THRO] …スロットルセンサ	[O2-1] …O <sub>2</sub> センサ 1
[BOST] …外部入力用圧力センサ	[O2-2] …O <sub>2</sub> センサ 2

## ●スイッチ類

[IGN] …イグニッションスイッチ	[ECC] …ECCSリレー
[STR] …スタータスイッチ	[WRN] …エンジン警告灯
[A/C] …エアコンスイッチ	[F/P] …フューエルポンプリレー
[PWS] …パワステスイッチ	[FP1] …フューエルインジェクションコントロール1
[NTR] …ニュートラルスイッチ	[FP2] …フューエルインジェクションコントロール2
[***] …予備	[O2H] …O <sub>2</sub> センサヒータ
[***] …予備	[ACR] …エアコンリレー
[***] …予備	[FAN] …ファンリレー

BCNR33

スカイラインGT-R

(414-N026)

BNR32

スカイラインGT-R

(414-N026)

## ●センサ類

[PIM1] …圧力センサ(No. 3 Cyl)	[WTRT] …水温センサ
[PIM2] …圧力センサ(No. 4 Cyl)	[AIRT] …吸気温センサ
[THRO] …スロットルセンサ	[O2-1] …O <sub>2</sub> センサ 1
[BOST] …外部入力用圧力センサ	[O2-2] …O <sub>2</sub> センサ 2

## ●スイッチ類

[IGN] …イグニッションスイッチ	[ECC] …ECCSリレー
[STR] …スタータスイッチ	[WRN] …エンジン警告灯
[IDL] …アイドルスイッチ	[F/P] …フューエルポンプリレー
[A/C] …エアコンスイッチ	[FP1] …フューエルインジェクションコントロール1
[PWS] …パワステスイッチ	[FP2] …フューエルインジェクションコントロール2
[NTR] …ニュートラルスイッチ	[O2H] …O <sub>2</sub> センサヒータ
[***] …予備	[ACR] …エアコンリレー
[***] …予備	[FAN] …ファンリレー

# オリジナル機能の設定を行う。

各種ウォーニング機能の有無、O<sub>2</sub>センサフィードバック制御の有無などを設定するモードです。

## 1. 基本メニュー画面で【etc.】を選択します。

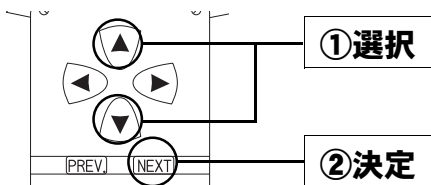

## 2. その他のメニュー画面で【Function select】を選択します。

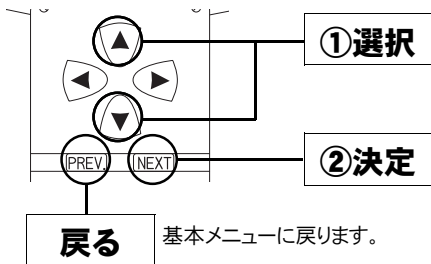
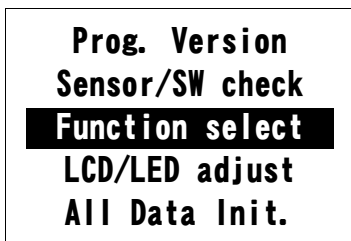

## 3. オリジナル機能設定画面が表示されます。

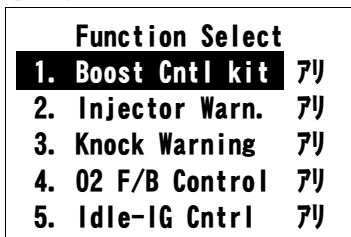

①変更するオリジナル機能設定項目を選択します。

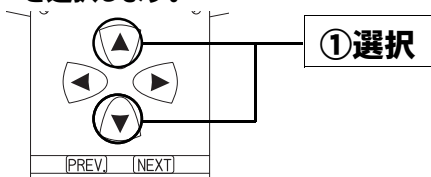

- ②項目を選択します。  
③アリ・ナシを設定します。

Function Select	
1. Boost Cntl kit	アリ
2. Injector Warn.	<b>アリ</b>
3. Knock Warning	アリ
4. O2 F/B Control	アリ
5. Idle-IG Cntrl	アリ

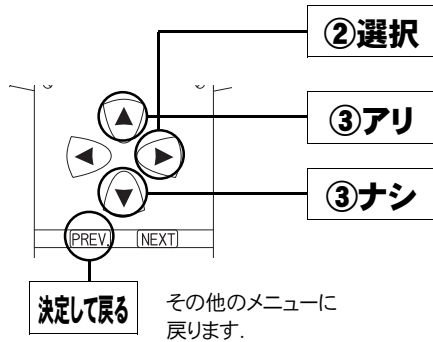

## 設定項目について

### **【Boost Cntl kit】** (初期設定 **アリ**)

別売ブーストコントロールキットを使用しない場合には、【Boost Cntl kit ナシ】の設定が必要です。

### **【Injector Warn.】** (初期設定 **アリ**)

パワーFCのオリジナル機能で、インジェクタ開弁率が98%を超えたとき、エンジンチェックランプを点滅させる機能を、行うか行わないかを設定します。

### **【Knock Warning】** (初期設定 **アリ**)

パワーFCのオリジナル機能で、ノッキングレベルが60を超えたとき、エンジンチェックランプを点滅させる機能を、行うか行わないかを設定します。

### **【O2 F/B Control】** (初期設定 **アリ**)

O<sub>2</sub>センサ信号により、燃料噴射制御にフィードバック補正を行うか行わないかを設定します。セッティング時などO<sub>2</sub>センサによるフィードバックを行いたくない場合にナシに設定してください。

### **【Idle-IG Cntrl】** (初期設定 **アリ**)

アイドル安定化点火時期補正を行うか行わないかを設定します。タイミングライトでアイドルの点火時期を確認する場合などに設定します。ナシに設定した場合、アイドル時の点火時期は15°に固定されます。

# コントラスト・バックライトの調整を行う。

LCDのコントラスト調整、LEDバックライトの明るさ調整を行います。

## 1. 基本メニュー画面で【etc.】を選択します。

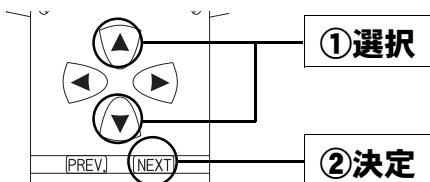

## 2. その他のメニュー画面で【LCD/LED adjust】を選択します。

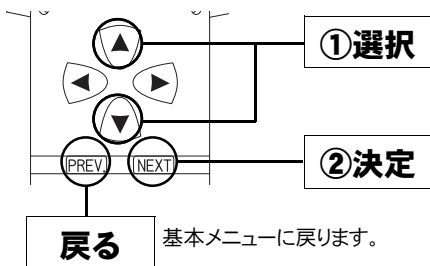
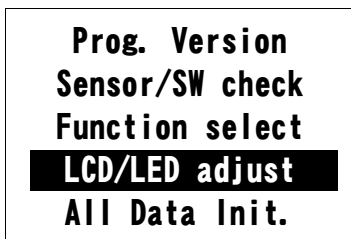

## 3. コントラスト・バックライト調整設定画面が表示されます。

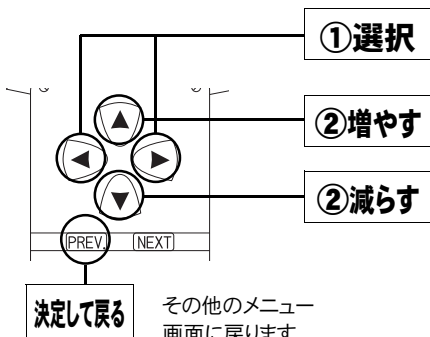
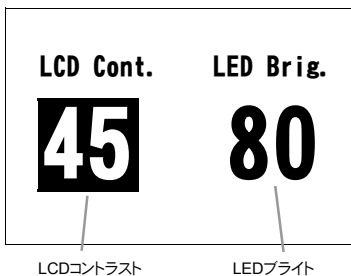

# データの初期化を行う。

全てのデータを初期化し、工場出荷時の初期データに戻します。

## 1. 基本メニュー画面で【etc.】を選択します。

monitor  
setting  
**etc.**

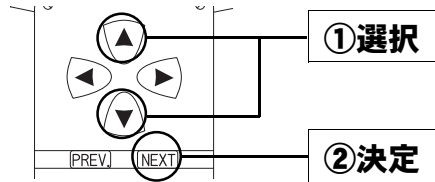

## 2. その他のメニュー画面で【All Data Init】を選択します。

Prog. Version  
Sensor/SW check  
Function select  
LCD/LED adjust  
**All Data Init.**

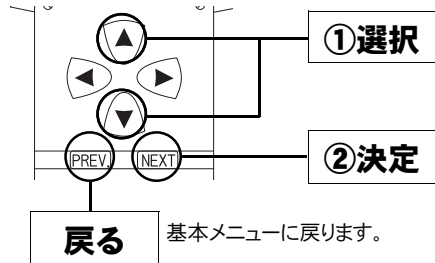

## 3. 全データ初期化設定画面が表示されます。

[YES]を選択し、決定します。その後、イグニッション スイッチのオフ  
→オンを行うことによって、全てのデータ(学習値、セッティングなど)  
を初期化します。

[Yes]&[Nextキ-]オンデ  
スベテ/Dataヲ ショキカシマス  
ショキカハ イグニションSWヲ  
オフ/オン スルト ジッコウサレマス  
**[YES / No]**

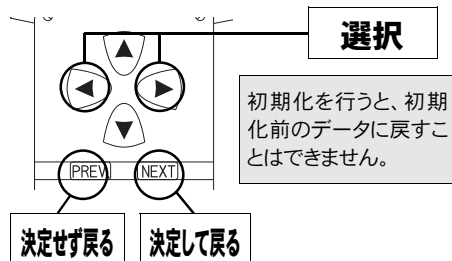

## 本製品の仕様

- 動作電圧 DC6V～16V
- 動作温度 -30℃～+80℃

## 保証について

本製品は、別紙保証書記載の内容で保証されます。  
記載事項内容を、良く確認し必要事項を記入の上、大切に保管してください。

## 改訂の記録

No.	発行年月日	取扱説明書部品番号	版数	記載変更内容
1	2001年 6月 8日	7507-0430-00	初 版	

・下記、お問い合わせ先の名称、住所、電話番号は2001年6月8日現在のものです。

なお、名称、住所、電話番号は変更することがありますのでご了承ください。

お問い合わせ先

**株式会社 アペックス** <http://www.apexi.co.jp>

東北営業所 〒983-0043 宮城県仙台市宮城野区萩野町2-10-3  
TEL.022-783-8355 (代) FAX.022-783-8356

中関東営業所 〒333-0815 埼玉県川口市北原台2-19-1  
TEL.048-291-2380 (代) FAX.048-291-2381

南関東営業所 〒229-1124 神奈川県相模原市田名10440-1  
TEL.042-778-3963 (代) FAX.042-778-4474

名古屋営業所 〒486-0926 愛知県春日井市小野町5-89-20  
TEL.0568-56-2223 (代) FAX.0568-56-2227

大阪営業所 〒574-0064 大阪府大東市御領1-11-2  
TEL.072-872-6060 (代) FAX.072-872-6555

福岡営業所 〒816-0905 福岡県大野城市川久保3-8-5  
TEL.092-513-0812 (代) FAX.092-504-3001

●お客様相談室 TEL.046-204-0032 e-mail: FAQ@apexi.co.jp

©株式会社 アペックス Printed in Japan